

NAVODILA ZA UPORABO
INSTRUKCJA OBSŁUGI

NÁVOD K OBSLUZE
NÁVOD NA POUŽITIE

GROUP 3, KO 1152 SLV, POL, CZE, SVK

04/2014

Tulikivi



SLV

DOBRODOŠLI V SVETU TULIKIVI.

4 - 9

Čestitamo Vam za odlično izbiro pravega izdelka. Želimo Vam veliko prijetnih trenutkov ob vašem Tulikivi kamini. Z upoštevanjem navodil za uporabo zagotovite njegovo pravilno in dolgotrajno delovanje.

Vaš novi kamin lahko kurite na drva ali na pelete. Če boste kurili na pelete prosimo preberite navodila za kurjenje s peleti.

V naši želji je, da težimo k razvoju naše dejavnosti in izdelkov na načine, ki najbolj zadovoljujejo potrebe naših kupcev. **Naprošamo vas, da sledite spodnji povezavi in izpolnete Tulikivi garancijski obrazec na spletnem naslovu www.tulikivi.com/owner.**

POL

SERDECZNE ŻYCZENIA Z OKAZJI ZAKUPU NOWEGO PRODUKTU TULIKIVI

10 - 15

Gratulujemy Państwu znakomitego wyboru produktu. Życzymy Państwu spędzenia wielu miłych i ciepłych chwil w otoczeniu Produktów – Tulikivi. Postępując zgodnie z instrukcją obsługi przekonają się Państwo iż piece – paleniska sprawnie funkcjonują czysto spalają oraz długo, równomiernie i efektywnie ogrzewają. W Państwa nowym palenisku można spalać drewno jak również pelet. Przy paleniu peletem prosimy stosować się do zaleceń instrukcji obsługi P10-Peletsystem.

Chcemy nadal rozwijać nasze produkty i usługi, dostosowując je jak najlepiej do potrzeb naszych Klientów. **Prosimy o wypełnienie formularza karty gwarancyjnej pod adresem www.tulikivi.com/owner.**

CZE

VÍTEJTE VE SVĚTĚ TULIKIVI

16 - 21

Blahopřejeme k vynikající volbě produktu. Přejeme mnoho hřejivých chvil v blízkosti Vašich krbových kamen Tulikivi. Dodržováním instrukcí v tomto manuálu zajistíte správnou funkci Vašich krbových kamen- čisté spalování a stabilní dlouhodobý výdej tepla.

Vaše nová krbová kamna mohou spalovat jak dřevo, tak i pelety. Používáte- li pelety, řiďte se, prosím, uživatelskou příručkou pro systém na pelety P10.

Snažíme se vyvíjet naše produkty pro co možná největší spokojenost našich zákazníků. **Prosim vyplňte záruční kartu na webové adrese www.tulikivi.com/owner.**

SVK

SRDEČNE VÁM BLAHOŽELÁME K ZAKÚPENIU VÝROBKU TULIKIVI.

22 - 27

Gratulujeme Vám k vynikajúcej voľbe výrobku. Prajeme Vám v blízkosti výrobku TULIKIVI veľa hrejivých okamžikov. Dodržiavaním tohoto návodu na použitie zaistíte, aby pec fungovala správne, aby horenie v nej bolo čisté a aby rovnomerne a dlhodobo hriala.

Vo svojej novej peci, môžete ako palivo použiť buď polená alebo pelety. Pri spaľovaní peliet postupujte podľa návodu na použitie pre peletový systém P10.

Chceme rozvíjať naše produkty a služby tak, aby vyhovovali potrebám našich zákazníkov najlepším možným spôsobom. **Vyplňte prosím, záručnú Tulikivi kartu cez www.tulikivi.com/owner.**



Navodila za kurjenje na drva

- A = Skupna količina lesa, ki se lahko pokuri (kg)
- B = količina lesa za enkratno nalaganje
- C = Število nalaganj

P10 = Navodila za kurjenje s peleti

- D = količina pelet na kurjenje (litri)
- E = količina pelet na kurjenje (kg)

Količina lesa za vsak model (tudi za modele z zgornjim priklopom, t.i. T modeli). Glej količine lesa v priložniku.

Ko boste kurili na drva oz. pelete upoštevajte navodila za uporabo. Opomba! Ne kurite kamin več kot dvakrat na dan. Minimalni interval med kurjenji mora biti vsaj 10 ur.

= Instrukcja palenia drewnem

- A = ilość całkowita drewna, (kg)
- B = ilość jednorazowa wsadu, (kg)
- C = ilość wsadów

P10 = Instrukcja palenia peletem

- D = ilość całkowita do spalania peletu, (litr)
- E = ilość całkowita do spalania peletu, (kg)

Specyficzna ilość drewna do spalania dla modeli (również modele T z przyłączem górnym). Patrz instrukcja obsługi pod; Ilość opału.

Dla cyklu palenia stosować ilość całkowitą drewna wg. instrukcji palenia drewnem lub wg. instrukcji palenia peletem. Proszę zwrócić uwagę; w ciągu 24 godzin są możliwe -maksymalnie 2 cykle palenia w minimalnym odstępie między cyklami 10 godzin.

= instrukce pro spalování dřeva

- A = Celkové množství dřeva pro jeden topný cyklus (kg)
- B = B- Množství dřeva pro jednu naložku (kg)
- C = C- Počet naložek

P10 = Instrukce pro spalování pelet

- D = Množství pelet pro jeden topný cyklus (kg)
- E = Množství pelet pro jeden topný cyklus (litry)

Množství dřeva pro každý model (též pro modely s horním připojením- modely T). Viz článek „množství dřeva“.

Při použití palivového dřeva nebo pelet, řiďte se instrukcemi pro jejich množství. Pozor! Prosim, netopte více jak dvakrát denně. Minimální interval mezi zátopy je 10 hodin.

= Inštrukcie pre spaľovanie dreva

- A = Celkové množstvo dreva pre jeden cyklus kúrenia (kg)
- B = Množstvo dreva pre jedno naloženie (kg)
- C = Počet naložení

P10 = Inštrukcie pre spaľovanie peliet

- D = Množstvo peliet pre jeden cyklus kúrenia (kg)
- E = Množstvo peliet pre jeden cyklus kúrenia (litre)

Množstvo dreva pre každý model (aj pre modely s horným pripojením- modely T). Viď článok „množstvo dreva“.

Pri použití palivového dreva alebo peliet sa riadte inštrukciami pre ich množstvo, Pozor! Prosim, nekúrte viac krát ako 2 krát denne. Minimálny interval medzi kúreniami je 10 hodín.



Prosimo upoštevajte sledeča navodila: Vrata kamina bodo med kurjenjem in še dolgo potem, ko bo ogenj že ugasnil, vroča. Bodite previdni z vročimi vratci. Dotikajte se samo ročice vrat in ročaja za uravnavanje dovoda zraka.

Proszę zwrócić uwagę: drzwiczki komory paleniska podczas procesu palenia i po wygaśnięciu pozostają długo gorące. Prosimy zachować ostrożność! Dotykać tylko uchwyty do otwierania i rygla dopływu powietrza.

Mějte prosím na paměti, že během topení a dlouho po dohoření zůstávají dvířka topeniště horká. Buďte proto opatrní! Kamna obsluhujte pouze pomocí speciálního úchytu na dvířkách a ovladače přívodu vzduchu.

Dávajte pozor. Kovové dverka sú počas kúrenia a ešte dlho po dohorení horúce. Manipulujte s dverkami opatrne. Dotýkajte sa len kľučky a klapky na reguláciu prívodu vzduchu.

				P10	
	A	B	C	D	E
	kg	kg		l	kg
HIISI, KIDE, AALTO 1, 2, 3	8	2,7	3	10	6,8
HIISI, KIDE, AALTO 4, Hiisi 5	9,6	3,2	3	13	8,3





1. Očistite rešetko.



2. Preverite posodo za pepel, če jo je potrebno sprazniti.



3. Odprite loputo za dovod zraka.



4. Povlecite vzvod za dovod zraka v položaj »izgorevanje«.

Kurjenje z drvmi

Vedno upoštevajte nacionalne in lokalne predpise pri namestitvi in uporabi vašega kamina, glede odstranjevanja saj in izbire goriva.

Pri uporabi kamina bodite previdni. Dovod zraka ne zapirajte prehitro, sicer lahko pride do nastajanja nevarnega ogljikovega monoksida.

Začetek uporabe kamina

SUŠENJE KAMINA

Po vgradnji pustite, da se kamin suši pri sobni temperaturi (+20°C) 3 do 4 dni. Vratca kamina naj bodo odprta dovod zraka ter dimna loputa (v kolikor je vgrajena) naj bosta v položaju »odprto«

POSTOPNO OGREVANJE

Po sušenju postopno ogrevajte kamin 3 do 4 dni. Prvi dan ogrejte kamin le toliko, da v kamin naložite četrtino (približno 1 kg) suhih drv. Naj zgorijo v celoti in nato pustite, da se kamin ohladi z odprto dimno loputo. Naslednji dan ogrejte kamin tako, da naložite drva do polovice (približno 2 kg) in ponovno pustite da se kamin ohladi z odprto dimno loputo. Tretji dan naložite in zakurite enkratno količino drv (približno 3 kg) v kaminu in zopet pustite, da se ohladi z odprto dimno loputo. Vaš kamin je sedaj pripravljen za vsakodnevno uporabo.

GORIVO

Za vaš kamin so primerne vse vrste lesa in lesnih peletov. Uporabljajte le suha drva (relativna vlažnost pod 20 %). Prinesite drva v hišo že dan prej, da se na površini osušijo in ogrejejo na sobno temperaturo. Uporabljajte razcepljena drva s premerom cca. 4 - 10 cm, priporočena dolžina je 25 cm. Okrogla drva razcepite na polovico.

Kamin ni namenjen sežiganju smeti in drugih odpadkov in nikoli ne uporabljajte tekočih goriv za zanetenje ognja.

Zanetenje ognja in pravilna uporaba kamina

Preden zanetite ogenj se prepričajte da je kurišče (**slika 1**) čisto in da posoda za pepel (**slika 2**) ni polna. Ob čiščenju kurišča naj bo dovod zraka v položaju »izgorevanje« in odprite dimno loputo. Ko ogenj gori pustite posodo za pepel pri miru, vratca kurišča naj bodo zaprta. Zaradi varnosti odstranjujte pepel le ko se ta ohladi. Čisti pepel lahko uporabljate kot gnojilo na vašem vrtu.

Dimno loputo odprite 5-10 minut pred kurjenjem (**slika 3**) in dovod zraka pomaknite v položaj »izgorevanje« (**slika 4**). Če imate napo ali prezračevalni sistem, ju pred kurjenjem izklopite.

PREVERITE PRETOK ZRAKA

V primeru da kamin nekaj časa ni bil v uporabi je potrebno zagotoviti primeren pretok zraka. Zmečkan kos papirja položite v kurišče na rešetko, prižgite in zaprite vratca (**slika 5**). V kolikor ogenj gori z izrazitimi vertikalnimi plameni to pomeni, da je pretok zraka

dovolj učinkovit. Pretok zraka lahko pospešite tako, da s sušilcem za lase ogrejte zrak v dimniku (vendar le če ima kamin spodnji dimniški priklop).

NALAGANJE DRV

Pri vsakem kurjenju je maksimalna količina porabljenih drv približno 0,8 kg drv na 100 kg teže kamina. Na primer, če kamin tehta 1000 kg lahko ob enkratnem kurjenju v njem skurite 8 kg drv. Količina drv naj bo razdeljena na tri nalaganja v kamin. Priporočljiva količina drv in število nalaganj za posamezen model kamina je razvidno iz tabele na strani 3 teh navodil za uporabo.

PRVO NALAGANJE DRV

Ogenj zanetite tako, da od polen za prvo kurjenje najprej odvzamete eno petino in jih razsekate na trske debeline 1-2 cm. Večje kose drv naložite v izmenjujočih se plasteh po dolgem in počez, da omogočite boljši pretok zraka.

Na koncu položite na vrh teh drv nasekane trske in podnje postavite kurilno kocko (**slika 6**). Prižgite ogenj in zaprite vratca kurišča.

Pri modelih opremljenih s pomožnim dušilom lahko začetni vlek zraka izboljšate tako, da v fazi prižiganja odprete pomožno dušilo. Dušilo naj bo odprto le 5-10 minut prižiganjem, nato ga zaprite. Če je dušilo dalj časa odprto, lahko temperatura v dimniku tako naraste, da pride do poškodb ali celo požara.



5.

Preverite dovod zraka.



6.

Položite prvo količino drv v kamin po navodilih.



7.

Položite drugo količino drv v kamin po navodilih.



8.

Vzvod za dovod zraka povlecite v položaj »žerjavica«.

DODAJANJE DRV

Dodatna drva lahko dodate še takrat, ko prejšnja količina pogori skoraj do žerjavice in so vidni le še manjši, a jasno izraženi plameni. Ko nalagate drva, to storite tako, da položite dve poleni pravokotno na vratca kurišča, ostala pa nanju naložite prečno in tesno skupaj. Ne potiskajte drv proti zadnji steni kurišča. Drva naj bodo zložena največ do polovice obloge zgornjega dela kurišča, tj. do največ 5 cm čez zračni kanal v kuriščni oblogi (slika 7). Pri normalnem kurjenju priporočamo le 1–2 dodatni polnjenji.

Vratca kamina morajo biti vedno zaprta. Izjeme so opisane v tem priložniku, se pravi, ko zakurimo v kaminu, ko nalagamo drva ali ko razporejamo žerjavico stran od robov kurišča na sredino rešetke.

PRENEHANJE KURJENJA

Ko drva zadnjega nalaganja pogorijo do žerjavice, premaknite vzvod za dovod zraka v položaj »žerjavica« (slika 8). S pomočjo grebljice za oglje (»širhakla«) ali česa podobnega prerazporedite žerjavico od robov kurišča na sredino rešetke (slika 9). Na ta način bo žerjavica pogorela do konca. Prerazporejanje žerjavice nekajkrat ponovite, da res v celoti pogori. Ko žerjavica pogori, premaknite vzvod za dovod zraka v položaj »zaprto« (slika 10). Na koncu zaprite dimno loputo (slika 11).

OPOZORILO

Ogljikov monoksid je brez vonja, brez okusa, brez barve in je strupen plin, zato bodite previdni.

Ne samo notranjost, tudi zunanost kamina je ob gorenju zelo vroča. Po končanem kurjenju je zunanja površina kamina zelo vroča še dve do tri ure. Zaradi vaše varnosti in zaradi preprečitve pregretja kamina upoštevajte navodila za uporabo.

Ne hranite gorljivih materialov na ali v bližini kamina.



9.

Žerjavico pomaknite stran od robov na rešetko.



10.

Potisnite vzvod, da zaprete dovod zraka.



11.

Zaprte dimno loputo.



1. P10

Pomaknite vzvod za dovod zraka v položaj »izgorevanje«.



2. P10

Položite pelete v kurišče. Prepričajte se da so pelete enakomerno razporejene.



3. P10

Položite kocke za netenje ognja enakomerno po peletah.



4. P10

Povlecite vzvod za dovod zraka v položaj »žerjavica«.

P 10- Kurjenje s peleti

Vaš Tulikivi kamin lahko kurite tudi na pelete. Tukaj so navodila za P10 sistem za kurjenje s peleti. Ko kurite z drvmi, morate upoštevati navodila na strani 10.

Postopno ogrevanje kamina z lesom

Ko začnete uporabljati vaš nov Tulikivi kamin morajo biti uporabljena drva in ne peleti za postopno ogrevanje kamina. Sledite navodilom za kurjenje na drva.

Ne zapirajte dimne lopute in dovoda zraka prehitro, ker sicer lahko pride do nastajanja nevarnega ogljikovega monoksida.

Kamin ni namenjen sežiganju smeti in drugih odpadkov in nikoli ne uporabljajte tekočih goriv za zanetenje ognja.

Kurjenje s peleti in zagotavljanje dobrega izgorevanja

Preden zanetite ogenj se prepričajte da je kurišče čisto in da posoda za pepel ni polna. Ko ogenj gori pustite posodo za pepel pri miru, vratca kurišča naj bodo zaprta. Zaradi varnosti odstranjujte pepel le ko se ohladi. Čisti pepel lahko uporabljate kot gnojilo na vašem vrtu.

Odprite dimno loputo in pomaknite vzvod za dovod zraka v položaj »izgorevanje« (slika 1. P10). Če imate napo ali prezračevalni sistem, oba pred kurjenjem izklopite.

PREVERITE PRETOK ZRAKA

V primeru, da kamin nekaj časa ni bil v uporabi je potrebno zagotoviti primeren pretok zraka. Zmečkan kos papirja položite v kurišče na rešetko, prižgite in zaprite vratca (slika 5). V kolikor ogenj gori z izrazitimi vertikalnimi plameni to pomeni, da je pretok zraka dovolj učinkovit. Pretok zraka lahko pospešite tako, da s sušilcem za lase ogrejete zrak v dimniku (vendar le, če ima kamin spodnji dimniški priključ).

KAKO NAMESTITI PELETE

Prepričajte se da imajo peleti sobno temperaturo. Enakomerno porazdelite pelete po kurišču kot kaže slika (slika 2. P10). Uporabite priloženo tabelo, da odčitajte priporočeno količino peletov. Na zadnji strani kurišča, peleti ne smejo biti naloženi več kot 5 cm nad kanalom v kuriščni oblogi.

Razporedite 3 vžigalne kocke po peletah tako, da so 5 cm oddaljene od roba kurišča (slika 3. P10). Kocke potisnete navzdol tako, da so v isti ravnini kot zgornja plast peletov, na ta način se bo ogenj širil enakomerno. Prižgite vžigalne kocke.

IZGOREVANJE PELETOV

Med gorenjem pelet ni nobene potrebe po prilagajanju količine izgorevalnega zraka. Vrtničasta komora in rešetka za pelete sta obli-

kovani tako, da dovajata ravno pravnjono količino zraka in poskrbita za čisto izgorevanje. V zadnji fazi, ko peleti že na pol pogorijo, je izgorevanje mogoče okrepiti s pomikom vzvoda za dovod zraka v položaj »žerjavica« (slika 4. P10). To omogoča boljši pretok zraka skozi rešetko v kurišču. Če je še nekaj pelet ostalo okoli rešetke, jih z grebljico potisnite na sredino rešetke, da pogorijo do konca (slika 5. P10).

Nikoli ne dodajamo peletov na vroče kurišče ali na goreče pelete. (slika 6 P10)

Posebej bodite pozorni ob koncu procesa gorenja pelet. Pustite, da peleti povsem pogorijo. Ko žerjavica popolnoma pogori, se prepričajte, da ni tlečih ostankov v posodi za pepel. Lahko se namreč zgodi, da tleči peleti zdrsnejo skozi rešetko v posodo za pepel, zato premešajte pepel v posodi, da se prepričate, da ni več tlečih ostankov (slika 7. P10). Dimno loputo in vzvod za dovod zraka lahko zaprete šele takrat, ko ste to storili!

Opozorilo: Ogljikov monoksid je brez vonja, brez okusa, brez barve ter je strupen plin, zato bodite previdni.

Ko je kamin v uporabi morajo biti vratca kurišča vedno zaprta. Izjema je le takrat ko v kaminu zakurite, ko nalagate drva ali ko drezate v žerjavico, da ta pogori do konca, kot je navedeno v navodilih za uporabo.



5. P10

Prepričajte se, da so peleti na rešetki.



6. P10

Ne dodajajte pelet na vroče kurišče.



7. P10

Prepričajte se, da v posodi za pepel ni tlečih peletov.



8. P10

Rešetko za pelete čistite redno.

Ne samo notranjost, tudi zunanost kamina je ob gorenju zelo vroča. Po končanem kurjenju je zunanja površina kamina zelo vroča še dve do tri ure. Zaradi vaše varnosti in zaradi preprečitve pregretja kamina upoštevajte navodila za uporabo.

Nikoli ne dodajajte peletov na vročo žerjavico, in nikoli ne shranjujte peletov v vročem kaminu. Kamin ni namenjen shranjevanju peletov, saj se lahko v vročem kurišču vnamejo.

Ne pregrejte svojega kamina. Priporočena količina drv/pelet ob enkratnem kurjenju ne sme biti prekoračena.

ČIŠČENJE REŠETKE

Rešetko za pelete čistite redno, izogibajte se zamašitvi rešetk. Za čiščenje rešetke je idealna mehka žična krtača (**slika 8. P10**).

Regulacija izgorevanja

Faza izgorevanja/Položaj ročice za dovod zraka

Prižiganje in gorenje

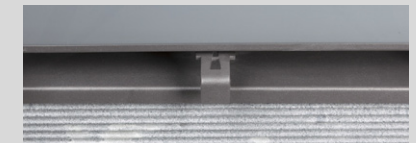

Žareča žerjavica

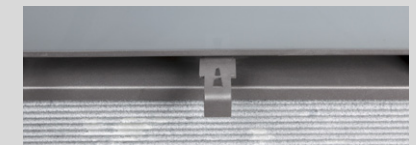

Hladni ogorki





12.

Za čiščenje stekla uporabite pepel.



13.

Odstranjevanje zunanjega stekla: odvijte vijaka (O). Odstranite zgornjo železno oblogo. Zaprite vratca skoraj do konca. Dvignite zunanje steklo.



14.

Dvignite zgornje kamne.



15.

Odstranite izolacijsko volno. Naenkrat odprite le po en čistilni čep za dostop do čistilnega kanala.

Redno vzdrževanje

Preden zakurite v kaminu iz kurišča odstranite ves pepel. Preverite ali je potrebno sprazniti posodo za pepel. Ob izpraznitvi posode za pepel očistite tudi prostor pod posodo. Očistite tudi spodnji rob vratc.

Če za čiščenje kamina uporabljate sesalnik, se prepričajte, da uporabljate pravilen nastavek za pepel. Iz varnostnih razlogov izvajajte čiščenje pepela le takrat, ko je kamin hladen in ne vsebuje vročega pepela.

ČIŠČENJE POVRŠINE KAMINA

Kamin čistite le takrat ko je hladen. Za redno čiščenje površine kamina uporabljajte krpo s malo milnice. Madeže lahko podrgnete z milnico. Milnico pustite kratek čas na kaminu, nato pa kamin zbršite s suho krpo. Trdovratne mastne madeže lahko odstranite z čistilnim setom Agent4, ki ga lahko naročite pri vašem Tulikivi prodajalcu. Upoštevajte navodila na embalaži. Maščobo in trdovratne madeže lahko očistite tudi z čistilom za avtomobilске dele, ki ga dobite na bencinskem servisu ali v trgovini z avtomobilskimi deli. Površino kamna je najbolje čistiti z mehko gobo.

Brusni papir (tip 400), lahko uporabljate za odstranjevanje madežev na gladki površini. Ne uporabljajte brusnega papirja na hrapavi površini kamna.

Brusni papir se lahko uporablja tudi za odstranitev manjših prask. To morate početi previdno. Površino kamna zbrusite tako, da se ne bo videlo roba, kjer ste brusili, zato zbrusite celotno površino do naslednje fuge. Na koncu z vlažno krpo zbršite prah iz površine kamina.

ČIŠČENJE POVRŠINE KAMINA OBARVANE S TULIKIVI COLOR PREVLEKO

Tulikivi Color prevleka se uporablja za premaz Tulikivi kaminov iz naravnega kamna steatit z gladko površino ter za kamine z oblikovano površino (npr. Aalto ali Kide). Kamin čistite samo takrat, ko se popolnoma ohladi. Kot del rednega rutinskega čiščenja posesajte površino kamina in jo obrišite z vlažno krpo. V kolikor je potrebno, lahko površino kamina očistite tudi z vodo in z nekaj kapljicami blagega čistila. Pomembno je, da prevleke ne drgnete premočno. Če se na površini pojavijo neenakosti v barvni prevleki, si pomagajte z gobo, da jih zabrišete. V tem primeru z gobo prebrišite celotno površino kamina, da skrijete razlike v barvi, še posebej na površinah prevlečenih s Tulikivi Color Dark. Sveže maščobne madeže s svetlo prevlečenih Tulikivi Color površin odstranite s Tulikivi Care Cleaning Agent čistilom za naravni kamen steatit. Za uporabo sledite navodilom na embalaži.

Opozorilo: Ne uporabljajte Tulikivi Cleaning Agent čistila na površinah odenka Tulikivi Color Dark. V kolikor se pojavijo trdovratni maščobni madeži jih je potrebno odstraniti v celoti in zakrpati odstranjeno prevleko z ustrezno uporabo Tulikivi Color. Navodila za Tulikivi Color prevleko najdete v notranjosti Tulikivi Color kit kompleta.

ČIŠČENJE STEKLA NA VRATIH IN OKVIRJA

Vratca kamina so zasnovana tako, da jih pretok zraka ohranja čista. Če se vratca vseeno umažejo, jih očistite, ko se kamin ohladi.

To lahko storite s pepelom, ki je ekološko čist in vedno pri roki. Z vlažno papirnato brisačo poberite nekaj finega pepela iz posode za pepel, ter nežno podrgnite po steklu. Steklo obrišite z vlažno papirnato brisačo in ga na koncu osušite (slika 12).

Za čiščenje okvirja vratc kurišča lahko uporabite blago milnico. Za čiščenje ne uporabljajte čistil, ki vsebujejo topila.

ČIŠČENJE MED STEKLOMA

Imejte vratca kurišča popolnoma odprta. Odvijte dva vijaka zgornje železne obloge na notranji strani vratc. Potegnite zgornjo železno oblogo navzgor preko okvirja vratc in jo odstranite (slika 13). Pri tem ves čas držite zunanje steklo, da se ne prevrne. Zaprite vratca skoraj do konca. Dvignite zunanje steklo z njegovega položaja in ga previdno odložite na varno mesto. Očistite notranjost obeh stekel. Na koncu sestavite vratca v obratnem vrstnem redu.

Proizvajalec ne prevzema nobene odgovornosti za nepooblaščen ali neodobrene spremembe ali dodatke na kaminu. Za uporabo so dovoljeni samo dodatki in nadomestni deli, ki so pravilno vgrajeni in jih je odobril proizvajalec.



16.

Previdno očistite vse kanale.

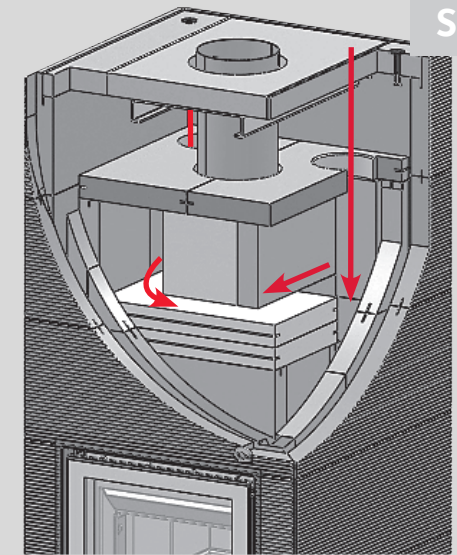
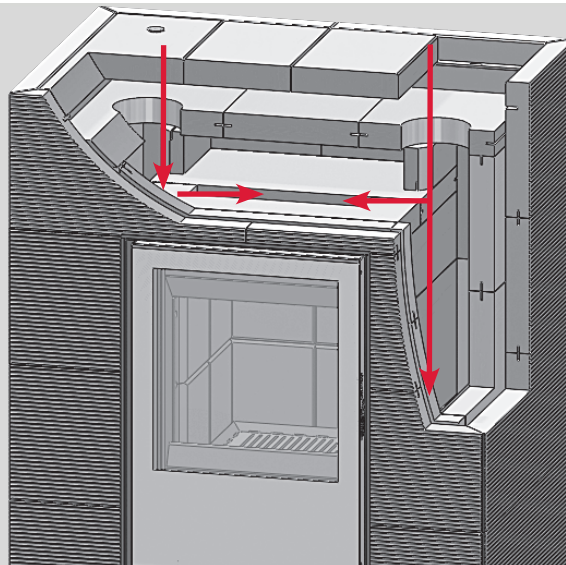

SLV

REDNO ODSTRANJEVANJE SAJ

Kamin mora biti očiščen vsaj enkrat na leto, da se odstranijo saje. Pri čiščenju kamina morajo biti vedno izpolnjeni nacionalni, regionalni in lokalni predpisi. Odprite čistilni čep previdno, da ne poškodujete tesnila. Ko saje odstranite se prepričajte da sta posoda za pepel in čistilni čep pravilno nameščena. Zaprite vratca kamina.

NAVODILA ZA ODSTRANJEVANJE SAJ

Najprej odprite dimno loputo, vzvod za dovod zraka pa naj bo v položaju »zaprto«. Previdno dvignite in odstranite vrhnja kamna na robovih kamina. Pri modelih kaminov, ki imajo ugreznjene vrhnje kamne, le-te dvignite z uporabo dvižnih čepov (slika 14). Naslednji vrhnji kamen postavite v pokončni položaj in odmaknite izolacijsko volno z vrha čistilnega (sajnega) čepa čistilnega kanala (slika 15). Čistilna kanala sta potem vidna in se nahajata pod vrhnjimi kamni ter volno na obeh straneh kamina. Naenkrat odprite le čistilni čep enega čistilnega kanala, da preprečite uhajanje pepela v prostor. Previdno očistite oba kanala (slika 16). Zatem previdno zaprite čistilna kanala in ponovno namestite volno ter vrhnje kamne.

Odpravljanje težav

Probleme pri gorenju lahko povzroči nepravilno nameščen prezračevalni sistem, ali nepravilna mehanska nastavitvev. Močna kuhinjska napa lahko povzroči podtlak, kar slabi vlek v kaminu.

Nizek pritisk, vlaga ali močan veter lahko povzročijo slabo izgorevanje. Gorenje je vedno slabše ob nizkem zračnem pritisku, kot ob lepem vremenu ali temperaturah pod nič stopinj celzija.

Če kamina dolgo niste uporabljali, se v kaminu lahko pojavi vlaga. Temu se izognete tako, da v času neuporabe pustite dovod zraka rahlo odprt. S tem boste preprečili kondenziranje vlage.

Razlog za slabše gorenje je lahko tudi v okolici hiše. Če drva slabo gorijo, ko piha veter v določeno smer, ni nujno, da je razlog v kaminu ali v drvah. Krivec je lahko bližina dreves, strnjen gozd, visok hrib, pobočje ali celo oblika strehe. Problem lahko rešite tako, da nekaj dreves posekate, dvignete dimnik ali da kamina ne uporabljate ob določenih vetrovnih pogojih.

Če uporabljate več kaminov naenkrat, se prepričajte da imajo vsi dovolj zraka.

KAJ STORITI, ČE NI DOVODA ZRAKA ALI MED KURJENJEM UHAJA DIM

- Izklopite prezračevalni sistem in napa
- Preverite ali je dimna loputa odprta
- Odprite vrata in okna
- Malo odprite vratca kamina
- Preverite, da ni zapore, ki bi preprečevala dovod zraka
- Če imate zunanji dovod zraka preverite da le ta ni zamašen na zunanjem delu stavbe.

V kolikor noben od ukrepov ne pomaga, pokličite dimnikarja ali pooblaščenega Tulikivi zastopnika.

V PRIMERU POŽARA V DIMNIKU

- Dovod zraka postavite v položaj »zaprto«
- Pustite vratca kamina zaprta
- Nemudoma pokličite gasilce, četudi je ogenj že ugasnil
- Ne gasite ognja z vodo
- Po požaru v dimniku, mora dimnikar preveriti celoten kamin in dimik pred naslednjim kurjenjem



1. *Oczyścić ruszt.*



2. *Skontrolować zawartość pojemnika z popiołem.*

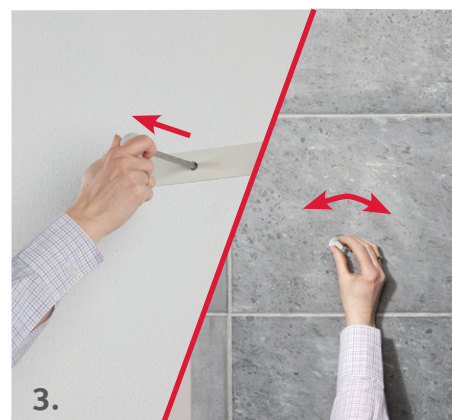

3. *Otworzyć szyber.*



4. *Pociągnąć rygiel dopływu powietrza w pozycję spalania.*

Palenie drewnem

Podczas montażu, użytkowania, czyszczenia oraz wyborze opa-
tu należy dostosować się do narodowych, regionalnych, lokalnych
przepisów.

**Bądźcie Państwo ostrożni w użytkowaniu pieca. Szyber komina
(jeśli występuje) oraz rygle dopływu powietrza nie mogą za wcze-
śnie zostać zamknięte, ponieważ stwarza to niebezpieczeństwo
powstania tlenku węgla.**

Pierwsze rozpalenie pieca

SCHNIĘCIE PALENISKA

Po instalacji piec pozostawić do wyschnięcia przez 3 - 4 dni w tem-
peraturze pomieszczenia (+ 20°C) z otworzonymi drzwiczkami
paleniska – popielnika oraz szybra komina (jeśli występuje).

PIERWSZE ROZPALENIE PIECA

W fazie końcowej schnięcia można przystąpić do nagrzewania –
osuszania 3 - 4 dniowego pieca. W pierwszym dniu należy roz-
palić jedną trzecią wsadu paleniska (ok. 1kg) suchym drewnem.
Pozostawcie Państwo drewno spalaniu, a piec z otwartym szy-
brem ochłodzeniu. W dniu następnym nagrzewamy piec dwoma
trzecimi wsadu paleniska (ok. 2kg.) i również pozostawiamy piec z
otwartym szybrem ochłodzeniu. W dniu trzecim cały wsad pale-
niska można już spalić (ok. 3kg) oraz nadal pozostawić z otwar-

tym szybrem ochłodzeniu. I na tym – czas schnięcia - nagrzewa-
nia jest zakończony.

MATERIAŁ OPAŁOWY

Do palenia w piecach można stosować każdy rodzaj drewna oraz
peletu z drewna. Używać drewno suche, sezonowane o dopusz-
czalnej wilgotności 15 - 20 %. Polecamy drewno do palenia złożyć
w ciepłym pokoju -dniu poprzednim, celem ogrzania wyschnięcia
powierzchni zewnętrznej drewna. Używać drewna o średnicy od 4
- 10 cm. Zalecana długość to ok. 25 cm. Okrągłe kawałki drewna
prosimy zawsze przetrząbać.

**Piece – paleniska nie są przeznaczone do spalania śmieci i odpadów.
Prosimy nie używać płynnych paliw i podpałek!**

Rozpalanie i proces palenia

Przed rozpaleniem płomienia prosimy sprawdzić czy ruszt paleni-
ska jest czysty (**fol.1**) a pojemnik z popiołem nie jest przepełnio-
ny (**fol.2**). Podczas oczyszczania ruszt, rygiel dopływu powie-
trza umieścić w pozycji spalania i otworzyć szyber (jeśli wystę-
puje). Podczas procesu palenia prosimy nie wyciągać pojemnika,
a drzwiczki popielnika winny być zamknięte. Ze względu na bez-
pieczeństwo, pojemnik prosimy opróżniać po całkowitym ochłó-
dzeniu. Czysty popiół z drewna można stosować jako nawóz pod
sadzonki w ogródkach.

Na początku, przed rozpaleniem proszę otworzyć szyber (jeśli wy-
stępuje, **fol.3**) oraz pociągnąć i ustawić rygiel dopływu powietrza
w pozycji spalania 5-10 minut przed podpaleniem (**fol.4**). Dodat-
kowo również przed rozpaleniem wyłączyć wyciąg kuchenny oraz
wentylację mechaniczną .

SPRAWDZENIE CIĄGU

Jeśli piec był długo nie używany, prosimy sprawdzić czy ciąg jest
wystarczający. W tym celu sformować papier w kształcie piłki Po-
łożyć na ruszt pieca oraz podpalić zamykając drzwiczki (**fol.5**).
Jeśli płomień jasno do góry płonie – ciąg jest wystarczający. Przy
słabym ciągu można na przykład suszarką do włosów wdmuchać
gorące powietrze w otwór wyczystki (modele z przyłączem dol-
nym) .

ILOŚĆ DREWNA

Maksymalna, jednorazowa dawka drewna procesu palenia wynosi
ok. 0,8 kg na 100 kg masy pieca. Jako przykład: w piecu o ma-
sie 1000 kg można spalić podczas jednokrotnego procesu palenia
maksymalnie 8 kg drewna. Drewno można spalać w 3 wsadach.
Dawki drewna dla różnych modeli oraz polecane dawki wsadów
przy rozpalaniu, paleniu znajdą Państwo w tabeli zamieszczonej
na str. 3 instrukcji obsługi.



5. Sprawdzić ciąg.



6. Włożyć pierwszy wsad do paleniska wg. instrukcji.



7. Włożyć drugi wsad do paleniska wg. instrukcji.



8. Pociągnąć rygiel dopływu powietrza ustawiając w pozycji – faza żaru.

PIERWSZY WSAD PALENISKA

Do rozpalania prosimy używać ok. jednej piątej z pierwszego wsadu paleniska, drobno porąbanych szczap drewna o średnicy 1 – 2 cm. Grubsze kawałki drewna prosimy położyć krzyżowo na ruszcie komory spalania. Na koniec ułożyć drobno porąbane szczapy drewna a pod szczapy podpałkę (fot.6). Podpalić i zamknąć drzwiczki komory paleniska.

W modelach wyposażonych w przepustnicę przelotu bezpośredniego –ciąg kominą można usprawnić –otwierając przepustnicę w fazie rozpalania maksymalnie na 5-10 minut, po czym zamknąć. W przypadku nie zamknięcia przepustnicy w określonym czasie może dojść do dużego wzrostu temperatury w kominie ,która może doprowadzić do jego przegrzania i uszkodzenia oraz stworzyć zagrożenie samozapłonu kominą.

UZUPEŁNIANIE DREWNA

Jeśli poprzedni wsad drewna w całości do żaru się spalił oraz widoczne są małe jasne płomienie, można uzupełnić następnym wsadem drewna. Dokładając umieścić dwa kawałki drewna równolegle na ruszcie końcówkami do drzwiczek paleniska a pozostałe ułożyć w zwartej formie na nie. Nie układaj szczap drewna zbyt blisko tylnej ścianki paleniska. Szczapy nie mogą wystawać poza połowę górnych paneli paleniska (fot.7). Przy znormalizowanym paleniu zaleca się jeden – do dwóch wsadów drewna.

Podczas użytkowania drzwiczki komory paleniska oraz popielnika winny być zamknięte. Za wyjątkiem przedstawionej w opisie instrukcji; fazy rozpalania, podkładania wsadu drewna oraz fazy żaru.

ZAKOŃCZENIE PALENIA

Po spaleniu się do żaru ostatniego wsadu drewna, pociągnąć umieszczając rygiel dopływu powietrza w pozycji – faza żaru (fot.8). Żar z obrzeży rusztu za pomocą odpowiedniego narzędzia przesunąć w środek rusztu tworząc zwartą warstwę (fot. 9). W ten sposób żar spala się efektywniej. Kilkakrotnie rozgarniać, aby uległ całkowitemu spalaniu. Następnie wsunąć rygiel, całkowicie zamknąć dopływ powietrza (fot.10). Na końcu zamknąć szyber (fot.11).

Pamiętajcie Państwo! Tlenek węgla jest bezwonny i przezroczystym gazem, bądźcie Państwo ostrożni!

Podczas procesu palenia oraz długo po nim niektóre zewnętrzne i wewnętrzne części pieca mogą być bardzo gorące. Po ukończeniu palenia, upływie 2 – 3 godzin powierzchnia zewnętrzna pieca osiągnie najwyższą temperaturę. Dlatego też prosimy stosować się do zaleceń instrukcji obsługi i nie dopuszczać do przegrzewania pieca.

Prosimy nie przechowywać, nie stawiać w okolicy pieca oraz bezpośrednio na piecu i jego gzymsach materiałów łatwo palnych.



9. Zsunąć razem żar na ruszcie.



10. Zamknąć rygiel dopływu powietrza.



11. Zamknąć szyber (jeśli występuje).



1. P10

Wyciągnąć rygiel dopływu powietrza i ustawić w pozycji spalania.



2. P10

Umieścić pelet na ruszcie i równomiernie rozłożyć.



3. P10

Umieścić i równomiernie rozłożyć podpałki.



4. P10

Ustawić rygiel dopływu powietrza w pozycji faza żaru.

P10 – palenie peletem

W Państwa piecu Tulikivi można palić również peletem z drewna, jak opisano poniżej. Jeśli Państwo do palenia stosują drewno, proszę postępować zgodnie z instrukcją „Rozpalanie i proces palenia” na str. 10.

Osuszanie rozpalanie pieca drewnem

Pierwsze rozpalanie pieca akumulacyjnego Tulikivi wykonujemy tylko i wyłącznie za pomocą drewna, patrz „Pierwsze rozpalanie pieca” na str. 10.

Nie zamykaj zbyt wczesnie szybra rury spalin oraz rygla dopływu powietrza, gdyż wówczas może wytworzyć się niebezpieczny czad!

Piece – paleniska nie są przeznaczone do spalania śmieci i innych odpadów. Prosimy nie stosować płynnych paliw nawet do rozpalania pieca.

Rozpalanie i palenie peletem

Przed rozpaleniem upewnij się, że ruszt jest czysty, a pojemnik na popiół jest opróżniony. Podczas procesu palenia nie wyciągaj pojemnika z popiołem, a drzwiczki paleniska powinny być zamknięte. Ze względów bezpieczeństwa czynności związane z popiołem należy przeprowadzać dopiero po jego ostygnięciu.

Otwórz szyber kominowy oraz pociągnij i ustaw w pozycji spalania rygiel dopływu powietrza (**fot.1 P10**). Ponadto przed rozpaleniem pieca wyłącz wyciąg kuchenny i mechaniczną wentylację pomieszczeń.

SPRAWDZENIE CIĄGU

Jeśli piec był długo nie używany, prosimy sprawdzić czy ciąg jest wystarczający. W tym celu sformować papier w kształcie kulki położyć na ruszt pieca oraz podpalić zamykając drzwiczki. Jeśli płomień jasno do góry płonie – ciąg jest wystarczający. Przy słabym ciągu można na przykład suszarką do włosów wdmuchać gorące powietrze w otwór wyczystki (modele z przyłączem dolnym).

ZAŁADUNEK PELETU

Wypełnij komorę paleniska peletami o temperaturze pokojowej i wyrównaj pelety (**fot.2 P10**). Sprawdź właściwą ilość pelet w tabeli znajdującej się na ostatniej stronie. Pelety mogą ok. 5 cm wystawać poza szczeliny dopływu powietrza w panelach komory paleniska.

Umieść 3 kostki rozpałki w równych odstępach ok. 5cm wzdłuż przedniej linii rusztu (**fot.3 P10**). Wciśnij lekko kostki w wierzchnią warstwę pelet, aby zapewnić równomierne rozprzestrzenienie się ognia. Podpal rozpałki.

PALENIE PELETEM

Podczas procesu spalania pelet, nie ma potrzeby – regulowania dopływem powietrza. Konstrukcja komory cyrkulacyjnej paleniska

oraz rusztu do pelet zapewnia odpowiednią ilość dopływu powietrza dla zapewnienia czystości procesu spalania. W fazie końcowej, gdy ok. połowa pelet się spali, należy zwiększyć skuteczność spalania poprzez wyciągnięcie rygla dopływu powietrza ustawiając w pozycji faza żaru (**fot.4 P10**). Skuteczność spalania zwiększy się na skutek większego przepływu powietrza ponad rusztem. Ewentualne –pojedyncze pelety pozostałe na tylnej części rusztu można przesunąć hakiem do środka (**fot.5 P10**).

Nigdy nie dokładaj pelet do gorącego paleniska, oraz na rozżarzone czy palące się pelety (**fot.6 P10).**

Zachowaj szczególną ostrożność przy końcowym procesie spalania pelet. Pozwól, aby pelet wypalił się do końca. Po wygaśnięciu żaru w popiele mogą pozostać tłące się jeszcze pojedyncze pelety. Dlatego na koniec przegarnij popiół, aby upewnić się, iż wszystkie pelety do końca się wypaliły (**fot.7 P10**). Dopiero po upewnieniu się –zamknij rygiel dopływu powietrza i szyber kominowy.

Pamiętaj! Czad jest gazem bezsmakowym, bezwonnym i bezbarwnym - dlatego bądź zapobiegliwy.

Podczas użytkowania pieca drzwiczki paleniska należy trzymać zamknięte. Wyjątki stanowią opisane w niniejszej instrukcji obsługi procesy: rozpalanie, palenie oraz dopalanie żaru.

Podczas palenia i jeszcze długo po jego zakończeniu powierzchnie zewnętrzne i elementy wewnętrzne pieca mogą być bardzo gorące.



5. P10

Połóż i wyrównaj pelet na ruszcie.



6. P10

Nie dokładaj pelet do gorącego paleniska.



7. P10

Upewnij się o braku tłących się pelet.



8. P10

Regularnie oczyszczaj ruszt do peletu.

ce. Powierzchnie pieca będą najbardziej gorące 2 - 3 godziny po zakończeniu spalania ostatniego wsadu. Z tego względu, a także w celu uniknięcia przegrzewania pieca należy postępować zgodnie z zaleceniami instrukcji obsługi.

Nigdy nie dokładaj pelet na żar, oraz nie przechowuj w gorącym piecu. Piec nie jest przeznaczony do przechowywania pelet. Pelet może zagazować i w gorącym piecu wywołać samozapłon.

Nie przegrzewać pieca. Nie przekraczać zalecanych ilości drewna - / peletu na cykl palenia.

OCZYSZCZANIE RUSZTU

Ruszt do spalania peletu winien być regularnie czyszczony, dając swobodny dostęp powietrza. Do oczyszczania najbardziej nadaje się miękka szczotka druciana (**fot. 8. P10**).

Pozycje rygla dopływu powietrza

Fazy spalania/Pozycje rygla powietrza

Faza rozpalania i spalania

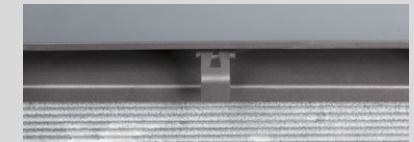

Faza żaru

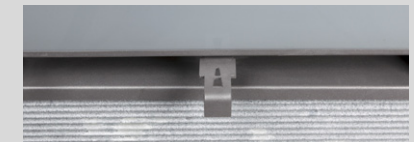

Faza żar wypalony





12.

Szybę drzwiczek oczyścić popiołem.



13.

Usunięcie szyby : śruby (o) wykręcić . Górną listwę usunąć . Drzwiczki zamknąć niemal całkowicie . Podnieść szybę.



14.

Zdjąć przykrywę.



15.

Zdjąć izolację. Następnie otworzyć dekiel wyczystki.

Regularna Pielęgnacja

Przed każdym rozpaleniem prosimy oczyścić ruszt z popiołu. Proszę skontrolować zawartość pojemnika na popiół, aby nie był pełny, w razie potrzeby opróżnić. Przy opróżnianiu pojemnika na popiół należy oczyścić również dolną część komory popielnika z zgromadzonych się tam resztek z tytu i boków pojemnika.

Jeśli do tego celu chcielibyśmy użyć odkurzacza, należy zastosować w połączeniu –urządzenie dodatkowe, wchłaniające bezpośrednio popiół. Ze względu na bezpieczeństwo czynności związane z doглядem i czyszczeniem należy wykonywać po całkowitym wyziębieniu pieca i popiołu.

CZYSZCZENIE POWIERZCHNI STEATYTOWYCH

Czyszczenie powierzchni pieca przeprowadzać tylko w fazie całkowitego wyziębienia pieca. Przy pielęgnacji, powierzchnie steatytowe zmywać ściereczką lekko zwilżoną wodą z dodatkiem delikatnego płynu do naczyń. Plamy można usunąć za pomocą działania płynu do naczyń, pozostawiając namoczone na kilka minut następnie dokładnie zmywając – pozostawić do wyschnięcia. Uporczywe plamy tłuszczu i stearyny usuwać środkiem do steatyту Tulikivi Cleaning Agent 4, który mogą Państwo otrzymać w punkcie sprzedaży Tulikivi. Plamy tłuszczu i stearyny można również usunąć za pomocą środka z branży samochodowej do oczyszczania hamulców i sprzęgła. Powierzchnie ryflowane najlepiej oczyścić można za pomocą miękkiej szczotki drucianej.

Plamy na gładkich powierzchniach najlepiej dają się usunąć papierem ściernym o gradacji 400. **Nigdy nie szlifuj powierzchni ryflowanych gąbką ścierną.**

Papier ścierny pomaga również w usuwaniu drobnych rys. Ostrożnie szlifuj powierzchnie steatytowe. Ślady szlifowania dają się zgubić szlifując delikatnie cały element do następnej fugi. Po skończeniu cały szlifowany element przemyć letnią wodą – z pyłu i dokładnie wysuszyć.

CZYSZCZENIE POWŁOKI TULIKIVI-COLOR

Powłoka Tulikivi Color stosowana jest w piecach celem pokrycia powierzchni zewnętrznej steatyту i materiału Tulikivi Figure (np. modele Aalto i Kide). Czyszczenie możliwe jest tylko w fazie wychłodzonej pieca. Przy regularnej pielęgnacji odkurzyć powierzchnie i następnie przetrzeć kurz wilgotną ściereczką. Jeśli jest konieczne, powierzchnie pieca przemyć wodą z dodatkiem płynu do mycia naczyń. Proszę zwrócić uwagę, iż powierzchnia-powłoka nie powinna być zbyt mocno szorowana. Zmywać całą powierzchnie równomiernie aby nie powstały możliwe różnice w kolorze, szczególnie przy powierzchni Tulikivi Color Dark. Plamy tłuszczu z jasnej powierzchni Tulikivi Color można usunąć za pomocą środka Care Cleaning Agent. Stosując ją zgodnie z instrukcją, zamieszczoną na opakowaniu. Proszę pamiętać iż powierzchnia –Dark Tulikivi Color nie powinna być czyszczona za pomocą środka do powierzchni steatyту Tulikivi Care Cleaning Agent. Uporczywe plamy wymagają oczyszczenia i poprawy. Prosimy postępować zgodnie z dołączoną instrukcją i zestawem Color Kit do powierzchni Tulikivi Color.

CZYSZCZENIE SZYBY I RAMY DRZWICZEK

Drzwiczki Tulikivi są tak skonstruowane aby ciąg przepływającego wewnątrz powietrza utrzymywał szybę w ciągłej czystości. Jeśli przypadkiem pojawi się zabrudzenie sadzy na szybie, niezwłocznie usuń w fazie całkowitego wyziębienia pieca.

Popiół jest ekologicznym i zawsze dostępnym środkiem czyszczącym. Zwilżony wodą ręcznik papierowy zatopić w drobnym popiele i czyścić zabrudzenia szyby. Następnie przemyć zwilżonym papierowym ręcznikiem kuchennym i dokładnie osuszyć (**fot.12**).

Powierzchnie ramy drzwiczek przemywać wodą z dodatkiem delikatnego płynu do mycia naczyń. Nie używać środków z zawartością rozpuszczalników.

Producent nie bierze odpowiedzialności za zmiany wykonane na konstrukcji oraz zabudowy pieca bez uprawnienia, wcześniejszej zgody i zezwolenia. Producent dopuszcza zastosowanie tylko oryginalnych części i elementów – fachowo montowanych.

REGULARNE CZYSZCZENIE

Piece akumulacyjne muszą być regularnie, przynajmniej raz w roku czyszczone. Przy czyszczeniu obowiązują przepisy narodowe, regionalne, lokalne. Przy otwieraniu wyczystek prosimy zachować szczególną ostrożność, aby nie spowodować uszkodzenia uszczelnienia. Po oczyszczeniu, prosimy sprawdzić czy wyczystki i pojemnik na popiół znajdują się na właściwych miejscach. Zamykając drzwiczki paleniska.



16.

Oczyść starannie wszystkie kanały.

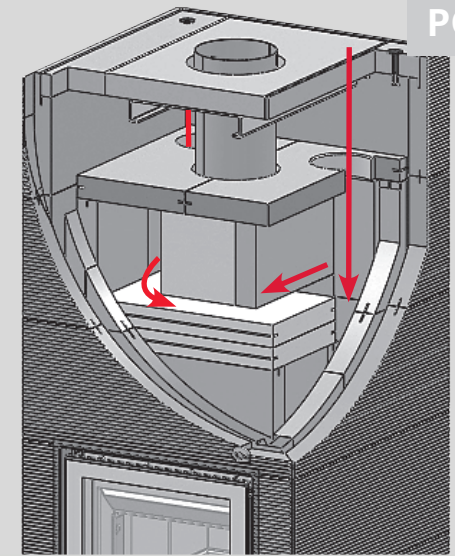
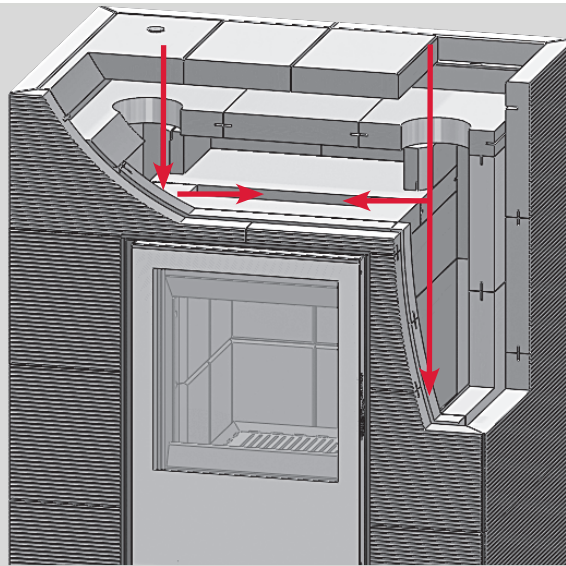

POL

INSTRUKCJA CZYSZCZENIA

Po pierwsze otwórz szyber komina (jeśli występuje) oraz upewnij się czy rygle dopływu powietrza są w pozycji zamknięte. Podnieś ostrożnie przykrywę, w modelach z tzw. wpuszczoną przykrywą zastosuj specjalne uchwyty do podnoszenia przykrywy (fot.14). Następną przykrywę postaw pionowo i podnieś izolację (fot.15). Wyczystki zlokalizowane są pod izolacją – po dwóch stronach pieca. Następnie otwórz tylko jedną z wyczystek zapobiegając tym, aby popiół nie wleciał do pomieszczenia (fot.15). Kominarz powinien dokładnie i starannie oczyścić wszystkie kanały (fot.16). Po oczyszczeniu dekle wyczystki, izolację, przykrywy ostrożnie umieścić na swoim miejscu.

Postępowanie w przypadku problemów funkcjonowania.

Nieprawidłowo wyregulowana wentylacja nawiewno-wywiewna może spowodować problemy z ciągiem komina, tym bardziej jeśli jest to wentylacja mechaniczna. Duża wydajność wyciągu kuchennego wytwarza również w mieszkaniu podciśnienie, powodując tym osłabienie prawidłowego ciągu spalin.

Niż, wilgotność oraz silny wiatr mogą spowodować i zakłócić ciąg spalin w kominie. Przy występowaniu niżu panuje zawsze słaby ciąg jak przy dobrej pogodzie oraz faszach mrozu.

Jeśli piec przez dłuższy czas nie był używany, wówczas bardzo szybko powstaje wilgotność w kominie. W okresie lata można ten problem rozwiązać, otwierając szyber (jeśli występuje). Co poprzez przepływający ciąg powietrza nie dopuszcza do skraplania – zawilgocenia komina.

Przyczyną słabego ciągu komina może być również lokalizacja i otoczenie, w której się dom znajduje. Jeśli przy pewnych kierunkach wiatru piec słabo ciągnie, nie jest to winą komina czy pieca.

Przyczyną może być np. znajdujące się w pobliżu domu rosnące drzewo, obok gęsty las, duży pagórek, lub zbocze stoku, czasami również forma dachu. Problem ten można rozwiązać: ścinając drzewa rozbudowując wysokość komina lub przy pewnych kierunkach wiatru ograniczając stosowanie pieca.

Podczas eksploatacji innych pieców jednocześnie, należy zapewnić wystarczającą ilość dopływu powietrza.

W PRZYPADKU BRAKU CIĄGU I WYDOBYWANIA SIĘ DYMU PODCZAS PROCESU PALENIA

- Wyłączyć wentylację mechaniczną, wyciąg kuchenny oraz odkurzacz centralny.
- Sprawdzić czy szyber jest w pozycji otwartej.

- Otworzyć drzwi wejściowe lub okno.
- Lekko uchylić drzwiczki paleniska.
- Skontrolować czy szczeliny dopływu powietrza w panelach paleniska są wolne od zanieczyszczeń.
- W przypadku dopływu powietrza z zewnątrz, skontrolować czy otwory powietrzne również poza domem są otwarte.

Jeśli ww. instrukcje nie pomogą prosimy skontaktować się z kominarzem lub upoważnionym przedstawicielem Tulikivi.

W PRZYPADKU SAMOZAPALENIA SIĘ SADZY

- Zamknąć rygiel dopływ powietrza.
- Drzwiczki paleniska trzymać zamknięte.
- Koniecznie powiadomić lokalną straż pożarną, nawet jeśli samozapłon sadzy zostanie ugaszony.
- Płomień nie powinien być gaszony wodą.
- Po samozapłonie sadzy, przed ponownym paleniem pieca i kominu powinny być skontrolowane przez kominarza.



1.

Vyčistěte mřížku.



2.

Zkontrolujte, zda je popelník prázdný.



3.

Otevřete škrticí klapku.



4.

Uvedte ovladač přívodu vzduchu do polohy „hoření“.

Topení dřevem

Při instalaci, provozu krbových kamen, čištění sazí a volbě paliva se vždy řiďte státními a regionálními předpisy a normami.

Při provozu krbových kamen zachovávejte opatrnost. Nezapínejte klapku kouřovodu a přívody vzduchu příliš brzy, mohlo by to způsobit tvorbu nebezpečného oxidu uhelnatého!

Uvedení krbových kamen do provozu

VYSOUŠENÍ KRBOVÝCH KAMEN

Po instalaci nechte krbová kamna vyschnout při pokojové teplotě (20°C) po dobu 3 – 4 dní. Dvířka topeniště musí být otevřena, přívod vzduchu a klapka kouřovodu (je-li nainstalováno) musí být v pozici „otevřeno“.

VYSOUŠECÍ TOPENÍ

Po prosušení při pokojové teplotě je nezbytné krbová kamna pečlivě vysušit topením po dobu 3 – 4 dní. První den spalte jednu třetinu (cca 1 kg) obvyklé nakládky suchého dřeva. Dřevo spalte kompletně a nechte krbová kamna vychladnout s otevřenými klapkami. Další den spalte o něco více, než polovinu obvyklé nakládky dřeva (cca 2 kg) a opět nechte krbová kamna vychladnout s otevřenými klapkami. Třetí den spalte jednu plnou nakládku (cca 3 kg) suchého dřeva a opět nechte krbová kamna vychladnout s otevřenými klapkami. Vaše krbová kamna jsou nyní připravena k použití.

PALIVO

V krbových kamnech se smí spalovat všechny druhy bezpryskyřičného dřeva včetně dřevěných pelet. Používejte pouze suché dřevo (vlhkost do 20 %). Doporučujeme palivové dřevo uložit den před zatopením v místnosti při pokojové teplotě, aby se ohřálo a vyschnul jeho povrch. Používejte polénka o průměru 4 – 10 cm. Doporučená délka polének je 25 cm. Kulaté kusy dřeva naštípejte.

Krbová kamna nejsou navržena pro spalování odpadu a smetí. Nepoužívejte žádná tekutá paliva a to ani při roztápní!

Roztopení a správné používání krbových kamen

Před roztopením krbových kamen se přesvědčte, že je mřížka (**obr. 1**) čistá a popelník (**obr. 2**) není plný. Při čištění mřížky uveďte ovladač přívodu vzduchu do pozice „hoření“ a otevřete škrticí klapku kouřovodu. Při hoření nechte popelník na svém místě a dvířka popelníku zavřená. Z bezpečnostních důvodů nechte popel před vyndáním vychladnout. Čistý dřevní popel může být použit jako hnojivo.

Pět až deset minut před roztopením otevřete škrticí klapku kouřovodu (**obrázek 3**) a uveďte ovladač přívodu vzduchu do pozice „hoření“ (**obrázek 4**). Máte-li nainstalovanou digestoř či mechanickou klimatizaci, Nezapínejte je před roztápním.

KONTROLA TAHU

Před roztopením krbových kamen vždy zkontrolujte, jestli je tah dostatečný. Zmačkejte přitom kus papíru do kuličky, položte na rošt a zapalte. Zavřete dvířka topeniště (**obr. 5**). Pokud hoří plamen jasně a svisle, je tah dostatečný. Při nedostatečném tahu můžete uvést vzduch v komíně do pohybu tak, že pomocí vysoušeče vlasů naženete horký vzduch do čistícího otvoru, nebo v něm spálíte trochu papíru (tyto otvory jsou instalovány pouze u modelů s dolním připojením).

MNOŽSTVÍ DŘEVA

Celkové množství spáleného dřeva v jednom topném cyklu by nemělo přesahovat 0,8kg dřeva na každých 100 kg hmotnosti krbových kamen. Například, v kamnech o hmotnosti 1000 kg, může celková hmotnost dřeva činit 8 kg. Celkové množství dřeva může být spáleno ve třech nakládkách. Množství dřeva a doporučené velikosti nakládek jsou uvedeny v tabulce na straně 3 této příručky.

PRVNÍ NAKLÁDKA

Pro zapálení ohně vezměte jednu pětinu z první nakládky a naštípejte na kusy o tloušťce 1 – 2 cm. Větší kusy rozložte křížem na sebe pro podporu toku vzduchu. Nahoru položte dříve naštípané třísky a pod ně pevný podpalovač (**obr. 6**). Zapalte a zavřete dvířka.

PŘIKLÁDÁNÍ DŘEVA

Dřevo přikládejte až poté, co předchozí nálož vyhoří téměř ke zhnutí a jsou vidět jen malé, ale zřetelné plamínky. Polena pokládejte na rošt vždy napříč tak, aby se nenacházela přímo před dvířky



5.

Zkontrolujte tah.



6.

Umístěte dřevo do topeniště v souladu s návodem.



7.

Umístěte do topeniště druhou nakládku v souladu s návodem.



8.

Uvedte ovladač přívodu vzduchu do polohy „žhnutí“.

topeniště. Netlačte polena na zadní stěnu topeniště. Netlačte polena na zadní stěnu topeniště. Dřevo se nesmí stohovat do výšky vyšší než horní polovina topeniště (**obr.7**) Doporučené množství dřeva k přiložení pro běžné užívání je 1-2 kg.

Dvířka topeniště musí být při topení zavřena. Výjimky, jako zapálení ohně, přikládání dřeva a dohoření uhlíků, jsou uvedeny v této příručce.

UKONČENÍ TOPENÍ

Když vyhoří poslední nálož dřeva až na uhlíky, uveďte regulátor vzduchu do pozice „žhnutí“ (**obr. 8**) shrňte žhavé uhlíky po stranách topeniště na rošt (**obr.9**) Tímto způsobem uhlíky úplně shoří. Uhlíky několikrát prohrábněte, dokud úplně nevyhoří. Zavřete pak regulátor vzduchu (**obr.10**) a nakonec také škrťací klapku (**obr. 11**).

Pamatujte! Oxid uhelnatý je plyn bez barvy a zápachu, buďte tedy opatrní!

Během topení a ještě dlouho po něm mohou být určité části krbových kamen, např. rukojeti, rámy dvířek a vnitřní části topeniště, horké. Povrch krbových kamen má nejvyšší teplotu 2 – 3 hodiny po ukončení topení. Aby nedošlo k přehřátí krbových kamen, pečlivě dodržujte pokyny v této příručce.

Nikdy neodkládejte předměty z hořlavých materiálů na krbová kamna nebo do jejich bezprostřední blízkosti.



9.

Přemístěte uhlíky z krajů doprostřed mřížky.



10.

Zavřete přívod vzduchu.



11.

Zavřete škrťací klapku kouřovodu.

CZE



1. P10

Uvedte ovladač přívodu vzduchu do polohy „hoření“.



2. P10

Umístěte pelety na mřížku. Ujistěte se, že jsou pelety rozmístěny rovnoměrně.



3. P10

Umístěte kusy podpalovače v pravidelných vzdálenostech.



4. P10

Umístěte ovladač přívodu vzduchu do polohy „žhnutí“.

P10–Topení peletami

Vaše krbová kamna Tulikivi mohou též spalovat dřevní pelety. Toto jsou instrukce pro spalování pelet.

Uvedení krbových kamen do provozu

Na začátku používání krbových kamen Tulikivi musí být pro účely vysoušecího topení použito dřevo, nikoliv pelety. Řiďte se instrukcemi pro topení dřevem.

Krbová kamna nejsou navržena pro spalování odpadu a smetí. Ne-používejte žádná tekutá paliva a to ani při roztápnění!

Nezavírejte klapku kouřovodu a přívody vzduchu příliš brzy, mohlo by to způsobit tvorbu nebezpečného oxidu uhelnatého!

Podpalování pelet a zajištění dobrého tahu

Před roztopením krbových kamen se přesvědčte, že je mřížka (obr. 1) čistá a popelník (obr. 2) není plný. Při hoření nechte popelník na svém místě a dvířka popelníku zavřená. Z bezpečnostních důvodů nechte popel před vyndáním vychladnout. Otevřete škrťací klapku kouřovodu a uvedte ovladač přívodu vzduchu do pozice „hoření“ (obr. 1.P10). Máte-li nainstalovanou digestoň či mechanickou klimatizaci, nechte je před roztopením vypnuté.

KONTROLA TAHU

Před roztopením krbových kamen vždy zkontrolujte, jestli je tah dostačující. Zmačkejte přítom kus papíru do kuličky, položte na rošt a zapalte. Zavřete dvířka topeniště. Pokud hoří plamen jasně a svisle, je tah dostatečný. Při nedostatečném tahu můžete uvést vzduch v komíně do pohybu tak, že pomocí vysoušeče vlasů naženete horký vzduch do čistícího otvoru, nebo v něm spálíte trochu papíru (tyto otvory jsou instalovány pouze u modelů s dolním připojením).

UMÍSTĚNÍ PELET

Ujistěte se, že teplota pelet je blízká pokojové teplotě. Rozložte pelety rovnoměrně do topeniště (obr.2.P10). Použijte příslušnou tabulku pro kontrolu množství pelet. Úroveň pelet by neměla přesahovat výšku 5 cm nad mezerou mezi panely v topeništi.

Umístěte tři kusy podpalovače do přední části topeniště přibližně 5 cm od jeho hrany (obr.3.P10). Zatlačte podpalovač na úroveň pelet, aby se oheň šířil rovnoměrně.

SPALOVÁNÍ PELET

Během topení peletami není nutné upravovat množství přiváděného spalovacího vzduchu. Vírové topeniště a rošt jsou speciálně navrženy tak, aby byl umožněn přívod správného množství vzduchu a bylo zajištěno čisté spalování. Během poslední fáze spalování, kdy je více než polovina pelet spálena na uhlíky, je možné zintenzivnit spalování pomocí umístění ovladače přívodu vzduchu do polohy „žhnutí“ (obr.4.P10). Takto se přes rošt do topeniště dostane více

spalovacího vzduchu. Pokud v okolí topeniště zůstanou nespálené pelety, opatrně je sklepněte pohrabáčem na rošt (obr.5.P10).

NIKDY NEPŘIKLÁDEJTE PELETY DO HORKÉHO TOPENIŠTĚ, NEBO NA HOŘÍCÍ ČI ŽHNOUCÍ PELETY (obr.6.P10).

Buďte velice opatrní hlavně na konci spalovacího procesu. Nechte pelety vyhořet kompletně. Pelety mohou často doutnat, proto zkontrolujte, zda v popelníku nejsou doutnající pelety. (obr. 7.P10). Zavřete klapku kouřovodu vždy jen po této kontrole!

Pamatujte! Oxid uhelnatý je plyn bez barvy a zápachu, buďte tedy opatrní!

Dvířka topeniště musí být při topení zavřena. Výjimky, jako zapálení ohně, přikládání dřeva a dohoření uhlíků, jsou uvedeny v této příručce.

Během topení a ještě dlouho po něm mohou být určité části krbových kamen, např. rukojeti, rámy dvířek a vnitřní části topeniště, horké. Povrch krbových kamen má nejvyšší teplotu 2 – 3 hodiny po ukončení topení. Aby nedošlo k přehřátí krbových kamen, pečlivě dodržujte pokyny v této příručce.

Nepřikládejte pelety na žhnoucí uhlíky a neskladujte je v horkých krbových kamnech. Krbová kamna nejsou určena pro skladování pelet, v horkých kamnech může dojít k jejich zplynění a vznícení.



5. P10

Ujistěte se, že jsou pelety na mřížce.



6. P10

Nepřikládejte pelety do horkého topeniště.



7. P10

Ujistěte se, že nedohořívají žádné pelety.



8. P10

Pravidelně čistěte mřížku na pelety.

Nepřehívejte svá krbová kamna. Doporučená množství pelet a dřeva by se neměla překračovat.

ČIŠTĚNÍ ROŠTU.

Nezapomeňte na pravidelné čištění roštu na pelety, aby se předešlo zanesení otvorů. Pro tento účel ideálně poslouží jemný drátěný štětec (obr.8.P10).

Regulace spalovacího vzduchu

Fáze spalování/Poloha ovladače

Zapálení a hoření

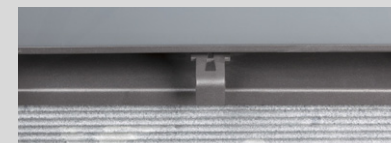

Žhnoucí uhlíky

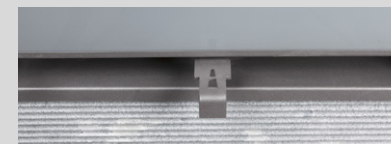

Vyhořelé uhlíky





12.

Sklo čistíte pomocí jemného popela.



13.

Překlad: Demontáž skla: odšroubujte šrouby, odstraňte horní panel, zavřete dveře téměř úplně, sundejte sklo.



14.

Sundejte izolační vatu.



15.

Vyndejte zásepku čistícího otvoru.

Pravidelná údržba

Odstraňte veškerý nános popela z topeniště před každým zatopením. Zkontrolujte popelník. Vyčistěte také prostor pod popelníkem, aby se předešlo shromažďování volného popela. Těž očistěte dolní hranu dvířek.

Při použití vysavače se přesvědčte, že používáte nástavec na vysávání popela. Z bezpečnostních důvodů provádějte údržbu krbových kamen pouze když jsou studená a neobsahují horký popel.

ČIŠTĚNÍ MASTKOVÉHO POVRCHU.

Čistěte krbová kamna pouze po jejich úplném vychladnutí. Při každém pravidelném čištění utřete povrch krbových kamen slabým roztokem prostředku na mytí nádobí. Skvrny mohou být odstraněny pomocí prostředku na mytí nádobí. Nechte prostředek krátkou chvíli působit a následně jej jemně smyjte a povrch opatrně usušte. Těžko odstranitelných skvrn se můžete zbavit pomocí přípravku „Tulikivi Cleaning Agent 4“, který si můžete objednat u Vašeho dealera Tulikivi. Řiďte se návodem na obalu. Tuk a mastnota mohou být těžko odstraněny pomocí odmašťovače, používaného v autoservisech a na kontrolních stanicích. Vroubkovaný povrch se nejlépe čistí pomocí jemného drátěného štětce.

Brusný papír (hrubost 400) může být použit pro odstranění skvrn na hladkém mastkovém povrchu. Nepoužívejte brusný papír na vroubkovaný povrch.

Brusný papír může být též použit pro odstranění jemných škrábanců. Při broušení buďte opatrní, aby nedošlo ke zbytečnému vybroušení kamene. Pro setření prachu použijte vlhkou utěrku.

ČIŠTĚNÍ POVRCHŮ OPATŘENÝCH NÁTĚREM TULIKIVI

Barevný nátěr Tulikivi Color je určen pro mastková kamna Tulikivi (modely AALTO a KIDE). Provádějte čištění krbových kamen pouze po jejich vychladnutí. Jako součást běžného čistícího rituálu vysajte prach z povrchu pomocí vysavače a otřete suchým hadříkem. V případě nutnosti jemně omyjte povrch slabým roztokem prostředku na mytí nádobí a vody. Nedrhňte povrch příliš silně. Pro vyhlazení drobných oděrek použijte houbičku. Houbičkou opatrně opracujte celý kámen pro vyrovnání barevných rozdílů, speciálně na kamenech, opatřených nátěrem Tulikivi Color Dark. Pro vyčištění čerstvých mastných skvrn ze světlých povrchů Tulikivi Color pomocí čistící sady Tulikivi Cleaning Agent. Postupujte podle návodu na obalu. Pozor! Nepoužívejte čistící sadu Tulikivi Cleaning Agent na povrchy, opatřené tmavým nátěrem Tulikivi Color Dark. Těžko odstranitelné mastné skvrny musí být odstraněny a poškozená místa opět opatřena nátěrem Tulikivi Color. **Návod na použití Tulikivi Color naleznete uvnitř balení sady Tulikivi Color.**

ČIŠTĚNÍ SKLA A RÁMU DVÍŘEK.

Dvířka krbových kamen Tulikivi byla navržena tak, aby protékající vzduch pomáhal zachovávat vnitřní stranu skla čistou. Pokud se sklo zakouří, je dobré ho vyčistit hned po vychladnutí krbových kamen. K čištění skla můžete použít jemný popílek z krbových kamen, který je ekologický a vždy po ruce. Vlhkým ubrouskem naberte trochu jemného popela a opatrně vyčistěte zašpiněnou část skla. Otřete vlhkým ubrouskem a pečlivě vysušte (**obr. 12**).

K čištění rámu dvířek lze použít střední roztok prostředku na mytí nádobí. Nepoužívejte žádné čističe na bázi ředidel.

ČIŠTĚNÍ MEZI SKLY

Mějte dveře zcela otevřené. Odšroubujte dva šrouby z vnitřní strany dveří. Vytáhněte horní panel na rámu dveří (**obr. 13**). Držte vnější sklo po celou dobu tak, aby nespadlo. Dveře téměř úplně uzavřete. Vyjměte sklo. Vyčistěte vnitřní sklo. Nakonec složte dveře zpět v opačném pořadí jako při sejmutí.

Výrobce nenese žádnou zodpovědnost za neschválené nebo neodborné úpravy krbových kamen. Je dovoleno používat jediné doplňky a náhradní díly, schválené výrobcem.

PRAVIDELNÉ ODSTRAŇOVÁNÍ POPELA.

Krbová kamna musí být čištěna pravidelně, nejméně jednou za rok, pro odstranění nánosů popela. Při odstraňování popela z krbových kamen je nezbytné dodržovat platné státní, regionální a místní normy. Opatrně otevřete čistící průduchy tak, aby nedošlo k porušení



16.

Opatrně vyčistěte všechny kouřové kanály.

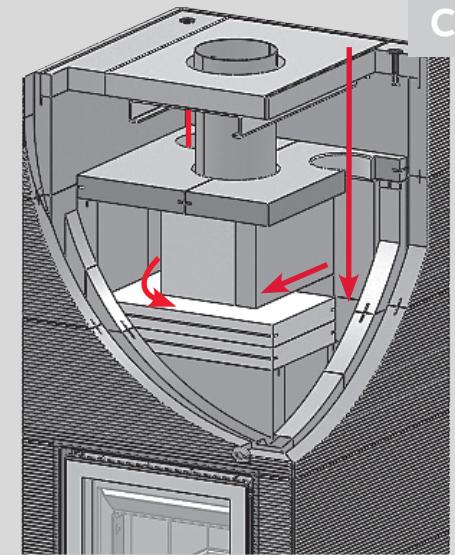
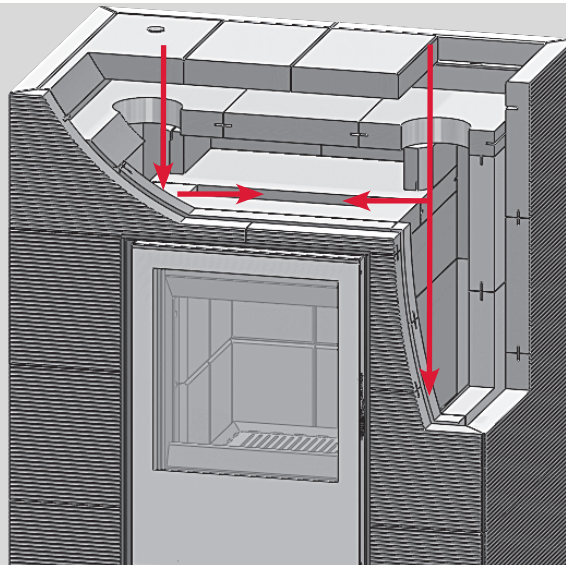

těsnění. Po odstranění popela se přesvědčte, že jsou čistící otvory dobře zavřeny a popelník je umístěn správně. Zavřete dvířka.

NÁVOD PRO ODSTRAŇOVÁNÍ POPELA.

Nejdříve otevřete klapku kouřovodu a ujistěte se, že ovladač přívodu vzduchu se nachází v poloze „zavřeno“. Opatrně zvedněte a vyjměte horní kameny z okrajů ohniště. U krbových kamen se zapuštěnými horními kameny použijte speciální úchyty (**obr.14**) Postavte následující horní kameny a shrňte izolační vatu z čistícího uzávěru (**obr.15**) Čistící otvory jsou nyní viditelné mezi horními kameny a izolační vatou na obou stranách krbových kamen. Otevřete vždy jen jeden čistící otvor, aby nedocházelo k víření popela v místnosti. Pečlivě vyčistěte všechny kanály (**obr.16**). Potom dobře zavřete čistící otvory a vraťte izolační vatu a kameny na svá místa.

Řešení závad

Mechanická ventilace, zvláště pak odsávací systémy, může zapříčinit nesprávné proudění vzduchu v krbových kamnech. Silná digestoř může zapříčinit lokální pokles tlaku a slabý tah.

Nízký tlak, vysoká vlhkost a silný vítr mohou zapříčinit nesprávné proudění vzduchu krbovými kameny a tak bránit v jejich používání. Tah je vždy slabší při nízkém tlaku v porovnání s dobrým počasím, nebo teplotami pod bodem mrazu.

Pokud se krbová kamna delší dobu nepoužívají, může se v kouřovodu vytvářet kondenzát. V létě lze zabránit hromadění kondenzátu ponecháním klapky kouřovodu lehce otevřenou.

Příčiny špatného tahu mohou být mnohdy banální. Když tah slabne při silném větru z určitého směru, chyba není v komíně, nebo krbových kamnech. Příčinou může být vysoký strom, hustý les, veliký kopec, nebo i tvar střechy. Tento problém lze vyřešit odstraněním vysokých stromů, zvýšením komína, nebo nepoužíváním krbových kamen při určitých povětrnostních podmínkách.

Při použití více krbových kamen najednou se ujistěte o dostatečném průtoku vzduchu.

NEDOSTATEČNÝ TAH, KOUŘENÍ BĚHEM TOPENÍ

- vypněte všechny ventilační systémy, digestoře a centrální vysavač
- zkontrolujte, jestli je klapka kouřovodu otevřena
- otevřete venkovní dveře či okno
- velmi lehce přiotevřete dvířka krbových kamen
- zkontrolujte, zda vzduchové mezery mezi panely v topeništi jsou volné a jestli jsou přívody vzduchu před bariérou na pelety/dřevo jsou otevřeny
- pokud je nainstalován systém přívodu externího vzduchu, ujistěte se, že je přístupné jeho vnější ústí

Pokud ani jeden z výše uvedených postupů nefunguje, kontaktujte, prosím, komínika, nebo Vašeho dealera Tulikivi.

POKUD JSOU Z KOMÍNA VIDĚT PLAMENY

- uveďte regulátor přívodu vzduchu do polohy „zavřeno“
- ujistěte se, že jsou dvířka topeniště zavřena
- kontaktujte hasiče, když se již plameny z komína neobjevují
- nehaste oheň v krbových kamnech vodou
- po vyřešení tohoto problému je nutné provést revizi komína a krbových kamen



1. Vyčistíte rošt



2. Skontrolujte popolník



3. Otvorte škrtiacu klapku



4. Nastavte klapku regulácie vzduchu do polohy spaľovania

Kúrenie drevom

Pri montáži, používaní, čistení s ohľadom na použité palivo musíte vždy dodržiavať národné, regionálne a miestne predpisy.

Pri používaní masťencových pecí buďte opatrní. Škrtiaca klapka (ak je vo výbave) a prívod vzduchu sa nesmú príliš skoro uzatvárať, pretože by vznikol nebezpečný plyn oxid uhľnatý!

Uvedenie do prevádzky

VYSUŠENIE PECE

Po montáži nechajte Vašu pec Tulikivi vyschnúť 3 – 4 dni pri izbovej teplote (+20 °C), pri otvorených dverkách ohniska a popolníka a v prípade, že je vo výbave aj škrtiaca klapka, otvorte aj tú.

PRVÉ KÚRENIE

Po vysušení pece môžete začať s vysušovacím rozkurovaním, ktoré trvá 3 – 4 dni. Prvý deň zakúrite v masťencovej peci s tretinou náplne ohniska (cca 1 kg) zo suchého dreva. Nechajte drevo vyhoriť a pec potom znovu ochladíť. Ďalší deň zakúrite v masťencovej peci s dvoj tretinovou dávkou paliva (cca 2 kg) a nechajte ju potom znovu ochladíť. Tretí deň môžete už nechať vyhoriť plnú dávkou paliva v ohnisku (cca 3 kg) a pec potom opäť nechajte ochladíť. Vysušovacie kúrenie je týmto ukončené.

PALIVO

Pre kúrenie v masťencovej peci Tulikivi sa môžu použiť všetky druhy dreva a drevených briekiet. Používajte len suché drevo so zbytkovou vlhkosťou menej ako 20 %. Palivové drevo pre nasledujúci deň odporúčame už predchádzajúci deň uložiť do miestnosti s izbovou teplotou, aby sa ohrialo a jeho povrch vyschol. Používajte palivové drevo s priemerom 4 – 10cm. Doporučená dĺžka je 25 cm. Guľaté kusy dreva vždy naštiepajte.

Masťencové pece nie sú určené pre spaľovanie smetí a odpadkov. Nepoužívajte žiadne tekuté palivá a to ani pri zakurovaní!

Kúrenie v masťencovej peci

Pred zapálením ohňa sa presvedčte, že je rošt čistý (**obr.1**) a popolník prázdny (**obr.2**). Pri čistení roštu nastavte regulačnú klapku do pozície spaľovania a otvorte škrtiacu klapku (ak je nainštalovaná). Počas kúrenia popolník nevyberajte a dverka na ohnisku majte zatvorené. S popolom manipulujte kvôli bezpečnostným dôvodom vždy len vo vychladnutom stave. Čistý popol môže byť použitý napr. na hnojenie záhradných kvetín.

Približne 5 – 10 minút pred zapálením ohňa otvorte úplne škrtiacu klapku ak je nainštalovaná (**obr.3**) a nastavte regulačnú klapku do polohy spaľovania (**obr.4**). V prípade potreby vypnite digestor, alebo strojné vetranie.

PREVERENIE ŤAHU

Ak ste masťencovú pec dlho nepoužívali vyskúšajte, či je ťah dostatočný. Pokrčte kus papiera do gule, položte ho na rošt, zapáľte papier a zatvorte dverka na ohnisku (**obr.5**). Ak horí plameň dostatočne jasne a zvisle, ťah je dostatočný. Pri zlom ťahu môžete uviesť vzduch v komíne do pohybu tak, že pomocou fěnu zohrejete vzduch v komíne (modely zo spodným vývodom spalín).

MNOŽSTVO DREVA

Maximálne množstvo dreva spaľovaného v Tulikivi peci závisí od veľkosti pece (cca 0,8 kg na 100 kg hmotnosti pece). Napríklad v peci vážiacej 1000 kg môžete spaľovať maximálne 8 kg dreva. Drevo môže byť spálené v 3 nakladačích dávkach. Odporúčané množstvo dreva pre jednotlivé typy pecí a odporúčané množstvá dreva pre rozkladanie a prikladanie nájdete v tabuľke na strane 3 tohto návodu na použitie.

PRVÉ NAPLNENIE OHNISKA

Pri rozkurovaní vezmite zhruba päťtinu drevených polien prvej náplne ohniska a naštiepajte ich na tenké triesky o priemeru cca. 1 – 2cm. Položte triesky krížom na rošt.

Napokon položte hrubé polená naprieč v ohnisku, každú ďalšiu vrstvu naprieč predchádzajúcej a pod položte zapalovač (**obr.6**), podpäťte ho a zavrite dvere na ohnisku.

V modeloch vybavených klapkou, môže byť počas fázy rozhorievania zvýšený ťah otvorením tejto klapky. Klapka má byť otvorená



5.

Vyskúšajte ťah



6.

Naložte prvú dávku dreva do ohniska podľa návodu



7.

Naložte druhú dávku dreva do ohniska podľa návodu



8.

Nastavte klapku regulácie vzduchu do polohy dohorenia

len počas rozhorievania a to v časovom intervale maximálne 5-10 minút. Po tejto dobe je nutné klapku zavrieť. V prípade, že by bola klapka otvorená dlhší čas počas horenia v peci, teplota v dymovode a v komíne by stúpala tak, že by mohlo dôjsť k ich poškodeniu prípadne až k vzniku požiaru.

PRIKLADANIE DREVA

Palivové drevo prikladajte až potom, čo predchádzajúca dávka dreva zhorela až po uhlíky, alebo ak sú viditeľné už len malé plamienky. Pri prikladaní položte dve polená na spodok ohniska s koncami smerom k dvierkam ohniska a ostatné polená naukladajte tesne na ne. Polená neukladajte až po zadnú stenu ohniska. Polená môžu byť naukladané maximálne 5cm nad špáru pre prívod vzduchu v paneloch ohniska (**obr.7**). Pri normálnom kúrení priložte odporúčané množstvo dreva na 1 až 2 krát.

Dvere ohniska sú počas horenia za normálnych okolností zatvorené. Výnimkou je len doba počas rozkurovania, prikladania a prehrabania uhlíkov.

UKONČENIE KÚRENIA

Keď zhorí posledná dávka dreva až po uhlíky, nastavte regulačnú klapku do polohy dohorenia (**obr.8**). Zhrňte vhodným nástrojom žeravé uhlíky z okrajov ohniska do stredu roštu, aby dohoreli (**obr.9**). Uhlíky takto efektívne zhoria. Uhlíky niekoľkokrát prehrabnite pokiaľ úplne nezhoria. Až potom zavrite regulátor vzduchu (**obr.10**). Napokon zavrite aj škrtiacu klapku (**obr.11**).

Pamätajte! Oxid uhoľnatý je plyn bez zápachu a farby, musíte byť opatrný!

Počas horenia a ešte dlho po ňom môžu byť povrch a niektoré vnútorné časti ohniska mastencovej pece horúce. Najhorúcejšie sú vonkajšie časti pece 2-3 hodiny po ukončení kúrenia. Z tohto dôvodu a z dôvodu zabránenia prekurovania pece, dodržujte pokyny uvedené v tomto návode na použitie.

Na mastencovú pec a jej súčasti, alebo do jej blízkosti, nekladte nikdy horľavé predmety!



9.

Zhrňte uhlíky na rošte dokopy



10.

Zavrite reguláciu vzduchu



11.

Zavrite škrtiacu klapku (ak je inštalovaná)



1. P10

Nastavte klapku regulácie vzduchu do polohy spaľovania



2. P10

Nasypte pelety na rošt, rovnomerne ich rozdeľte



3. P10

Rovnomerne rozložte navrch zapaľovače



4. P10

Nastavte klapku regulácie vzduchu do polohy dohorenia

P10 – Kúrenie peletami

Vaša pec Tulikivi môže byť vykurovaná aj drevenými peletami, ako sa následne dočítate. Ak vašu pec budete vykurovať drevom, pozrite si k tomu návod "kúrenie v masťencovej peci", ktorý je na strane 22.

Vysušenie pece s drevom

Pre prvé rozkúrenie v masťencovej peci TULIKIVI používajte výhradne drevo. Pozrite si k tomu návod „Prvé kúrenie“ na strane 22.

Škrtiaca klapka a prívod spaľovacieho vzduchu nemôžu byť príliš skoro uzavreté, pretože môže vzniknúť nebezpečný oxid uhoľnatý!

Masťencové pece nie sú určené pre spaľovanie smetí a odpadkov. Nepoužívajte žiadne tekuté palivá a to ani pri zakurovaní!

Rozloženie ohňa a kúrenie s peletami

Pred rozložením ohňa sa presvedčte, že je rošt vyčistený a popolník vyprázdnený. Počas kúrenia nevyberajte popolník a dverka na ohnisku majte uzavreté. Z bezpečnostných dôvodov vždy manipulujte len s vychladnutým popolom. Otvorte škrtiacu klapku a regulátor vzduchu posuňte do polohy spaľovania (**obr.1.P10**). Pred rozkúrením odstavte odsávanie, alebo technické vetranie.

PREVERENIE ŤAHU

Ak ste masťencovú pec dlho nepoužívali vyskúšajte, či je ťah dostatočný. Pokrčte kus papiera do gule, položte na rošt, zapáľte papier a zatvorte dverka na ohnisku (**obr.5**). Ak horí plameň dostatočne jasne a zvisle, ťah je dostatočný. Pri zlom ťahu môžete uviesť vzduch v komíne do pohybu tak, že pomocou fěnu zohrejete vzduch v komíne (modely zo spodným vývodom spaľín).

NALOŽENIE PELIET

Pelety majú maľ izbovú teplotu, položte ich do ohniska a ako je zobrazené rovnomerne ich rozdeľte (**obr.2.P10**). Množstvo peliet pre konkrétny model pece je uvedené v tabuľke na zadnej strane tohoto návodu. Pelety majú byť nasýpané pod špárou na prívod spaľovacieho vzduchu v paneloch ohniska.

Položte na vrch nasýpaných peliet 3 kusy zapaľovača tak, aby boli rovnomerne rozložené a minimálne 5 cm od prednej strany (**obr.3.P10**). Zatláčte jemne zapaľovače do vrchnej vrstvy peliet, aby sa oheň rovnomerne rozložil pod peletami. Zapáľte zapaľovače.

KÚRENIE S PELATAMI

Počas spaľovania peliet nepotrebujete regulovať množstvo spaľovacieho vzduchu. Konštrukcia ohniska a peletového roštu zabezpečuje prúdenie správneho množstva vzduchu do spaľovacieho procesu a preto je spaľovanie čisté. V poslednej fáze horenia, keď je už približne polovica peliet zhorená, urýchlite spaľovací proces posunutím regulátora vzduchu do pozície dohorenia (**obr.4.P10**). Keď začne prúdiť vzduch väčšou intenzitou, spaľovanie sa urýchli.

Ak zostane niekoľko jednotlivých peliet ležať na okrajoch ohniska, môžu sa pomocou náradia zhrnúť do stredu roštu na prehorenie (**obr.5.P10**).

Nikdy neprikladajte pelety do horúceho ohniska, alebo na horiace, alebo tlejúce pelety (obr.6.P10)!

Na konci horenia peliet sa má dať veľký pozor na to, aby pelety zhoreli úplne. Keď sú uhlíky úplne vyhasnuté, presvedčte sa, že sa nenachádzajú tlejúce pelety v popolníku. Môže sa ľahko stať, že tlejúce pelety sa nachádzajú pod vychladnutým popolom, preto je nutné popol prehrať a presvedčiť sa, že v popole nie sú žiadne tlejúce pelety (**obr.7.P10**). Až potom, ako sa presvedčíte, môžete zavrieť škrtiacu klapku.

Pamätajte! Oxid uhoľnatý je plyn bez zápachu a farby, musíte byť opatrný!

Dvere ohniska sú počas horenia za normálnych okolností zatvorené. Výnimkou je len doba počas rozkurovania, prikladania a prehrabania uhlíkov.

Počas horenia a ešte dlho po ňom môžu byť povrch a niektoré vnútorné časti ohniska masťencovej pece horúce. Najhorúcejšie sú vonkajšie časti pece 2-3 hodiny po ukončení kúrenia. Z tohto dôvodu a z dôvodu zabránenia prekurovania pece, dodržujte pokyny uvedené v tomto návode na použitie.



5. P10

Zhrňte pelety na rošt



6. P10

Nikdy nedokladajte pelety do horúceho ohniska



7. P10

Presvedčte sa že sa v popolníku nenachádzajú žiadne tlejúce pelety.



8. P10

Pravidelne čistite peletový rošt

Nikdy neprikladajte pelety na uhlíky, alebo do horúceho ohniska. Pec nieje určená na dodatočné prikladanie peliet. Pelety sa môžu zapáliť a samostatne v peci vznietiť.

Neprekurujte zbytočne svoju pec! Odporúčané množstvá peliet a dreva na jedno kúrenie by nemali byť prekročené.

ČISTENIE ROŠTU

Peletový rošt sa musí pravidelne čistiť, aby boli vzduchové medzery v rošte voľné. Na čistenie sa hodí najlepšie jemná kovová kefka. (Obr.8.P10).

Nastavenie spaľovacieho vzduchu

Spaľovacia fáza/Nastavenie regulácie vzduchu

Fáza rozžhorenia a spaľovania

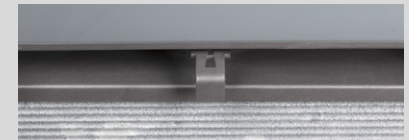

Dohorenie

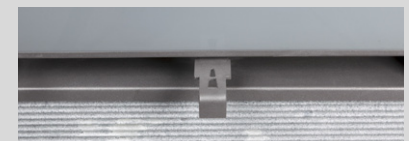

Uhlíky sú vyhasnuté





12.

Okno vyčistiť s popolom



13.

Zdvihnute vrchné platne



14.

Zdvihnute izolačnú vatú



15.

Otvorte čistiaci otvor

Pravidelná údržba

Pred každým horením vyčistíte rošt a celé ohnisko od popola. Skontrolujte či nie je plný popolník a vyprázdňte ho podľa potreby. Pri vyprázdňovaní popolníka vyčistíte aj miesto okolo a pod popolníkom, aby ste zabránili hromadeniu popola pod popolníkom. Vyčistíte aj spodnú časť dvierok popolníka.

Ak na čistenie použijete vysávač, bezpodmienečne musíte použiť pri vysávaní dodatočné zariadenie určené pre vysávanie popola. Z bezpečnostných dôvodov môžete čistiť pec a popolník len vtedy, keď sú pec a popol úplne vychladnuté.

ČISTENIE MASTENCOVÝCH POVRCHOV

Vašu pec čistíte len keď je studená. Pri pravidelnom čistení najskôr utriete povrch pece vlažnou vodou so saponátom na riad. Nechajte tekutinu chvíľku pôsobiť, potom ju zmyte a povrch utrite do sucha mäkkou handrou. Veľké mastné škvrny sa dajú s dodaným čistiacim prostriedkom na mastenec (Tulikivi cleaning agent 4), ktorý dostanete od svojho Tulikivi predajcu, bez problémov vyčistiť.

Poškrabaný povrch sa dá najlepšie opraviť pomocou jemnej kovovej kefy.

Flaky na leštených mastencových povrchoch môžete pomocou brúsneho papiera so zrnitosťou 400 bez problémov odstrániť. Nikdy neodstraňujte ryhy pomocou špongie.

Brúsny papier pomôže aj pri odstraňovaní malých rýh. Mastencové povrchy brúste vždy opatrne. Stopy po šmirgľovaní nebude vidieť, ak vybrúsite celý blok mastencového povrchu až po špáry na každej strane. Po šmirgľovaní umyte mastencový povrch od prachu z brúsenia vlažnou vodou a nechajte ho vysušiť.

ČISTENIE POVRCHOV NATRENÝCH S FARBOU TULIKIVI

Farebný náter Tulikivi je určený pre aplikáciu na mastencové povrchy pecí a „figure“ povrchy (napr. Aalto a Kide). Pec čistíte len vtedy, keď úplne ochladla. Pri bežnom čistení povysávajte povrch pece a zotrite prach vlhkou handričkou. V prípade potreby zotrite povrch pece s vodou a trochu saponátu. Nikdy netrite povrch príliš nasilu. Povrch utrite špongiou tak, aby nevznikali utieraním farebné rozdiely a to najmä pri povrchu s aplikovanou šedou farbou Tulikivi. Na svetlých povrchoch sa dajú vzniknuté mastné škvrny odstrániť čistiacim prostriedkom dodaným s pecou. Dodržujte pritom návod na použitie na obale čistiaceho prostriedku. Nikdy nečistite týmto prostriedkom tmavé plochy natrené šedou farbou Tulikivi. Veľké mastné škvrny a mechanické poškodenia musia byť odstránené pomocou farby Tulikivi. Pri použití Tulikivi farby dodržiavajte návod na aplikáciu priložený v balíčku s Tulikivi farbou.

ČISTENIE SKLA A RÁMU DVIEROK

Dvere Tulikivi pecí boli navrhnuté tak, že prúd vzduchu uchová dvere zvnútra čistými. Ak sa aj napriek tomu na sklo usadí sadza, očistite ju hneď po vychladnutí pece.

Popol je ekologický čistič, ktorý je vždy po ruke. Pozbierajte trošku popola z popolníka s navlhčenou handričkou a zľahka trite oblasť na skle znečistenú sadzou. Potom zotrite sklo mokrou handrou a opatrne vysušte (**obr.12**).

Na čistenie rámu dverí môžete použiť saponát na čistenie riadu. Nikdy nepoužívajte rozpúšťacie prípravky na čistenie.

Výrobca neprijíma reklamácie za nepovolené zmeny, alebo dostavy urobené na konštrukcii pece. Len náhradné diely, ktoré boli odsúhlasené výrobcom a riadne inštalované, sú schválené pre použitie pre vašu pec!

PRAVIDELNÉ ČISTENIE

Mastencová pec musí byť pravidelne minimálne jedenkrát za rok ošetrovaná. Pri čistení a ošetrovaní pece musia byť vždy dodržiavané národné, regionálne a miestne predpisy. Buďte opatrní pri otváraní čistiacich otvorov, aby ste nepoškodili tesnenia na zátkach. Po údržbe sa presvedčte, že ste zátky znovu vložili do čistiacich otvorov v popolníku. Zavrite dvierka na ohnisku.

NÁVOD NA ÚDRŽBU

Najskôr otvorte škrtiacu klapku, ak je nainštalovaná a uistite sa, že regulácia vzduchu na peci je uzavretá. Vrchné platne chyťte za okraj a opatrne zdvihnite. Pri modeloch so vsadenými vrchnými platňami, použite na zdvihnutie úchyty (**obr.13**). Nasledujúcu vrchnú platňu otočte a nadvihnite minerálnu vatú (**obr.14**). Čistiace otvory sa nachádzajú pod minerálnou vatou na oboch stranách pece. Vždy



16.

Všetky ťahy starostlivo prečistite

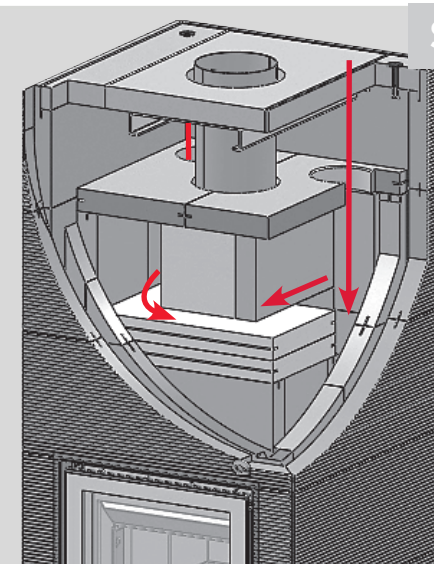
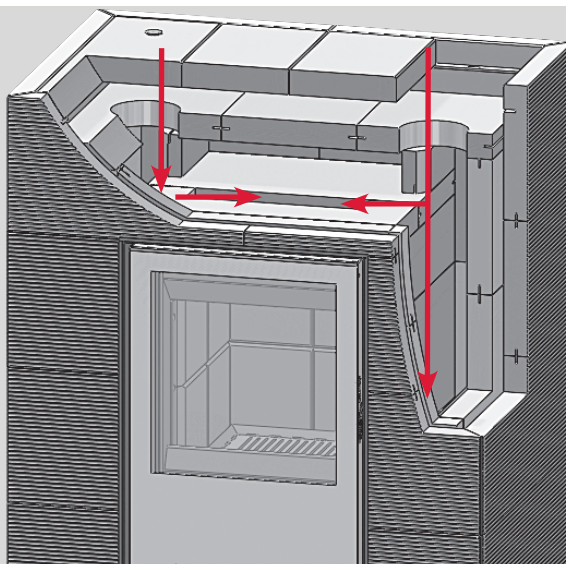

SVK

otvorte len jeden čistiaci otvor, aby sa Vám do izby nevzniesol popol z pece (**obr.15**). Kominár musí vyčistiť všetky komory v peci (**obr.16**). Po údržbe opatrne dajte čistiace otvory, minerálnu vatú a mastencové platne na svoje miesto.

Opatrenia, ktoré je nutné urobiť pri zlej funčnosti

Pri zlej zhode okolností môže technické vetranie spôsobiť problémy s ťahom, predovšetkým ak sa jedná o strojové odsávanie vzduchu. Výkonný odsávač prachu môže spôsobiť v byte podtlak, ktorý zabráni správne odťahu spalín.

Nízky tlak, vlhkosť, silný vietor, môžu brániť odťahu spalín. Nízky tlak spôsobuje vždy horší ťah, ako pri dobrom počasi, alebo mraze.

Ak mastencová pec nie je dlhšiu dobu používaná, hromadí sa v komíne vlhkosť. V lete môžete tento problém vyriešiť tak, že necháte pootvorené dvierka na popolníku. Vlhosť sa potom nemôže v komíne kondenzovať, pretože tomu bráni prúdenie vzduchu.

Dôvod zlého ťahu môže byť aj v okolí domu. Ak mastencová pec nemá správny ťah pri určitých smeroch vetra, nie je príčina v mas-

tencovej peci, ani v komíne. Dôvodom môže byť strom nachádzajúci sa v blízkosti domu, hustý les, veľký kopec, alebo svah a niekedy dokonca aj tvar strechy. Problém je možné vyriešiť spílením stromov, zväčšením výšky komína, alebo obmedzením využívania mastencovej pece pri nepriaznivých smeroch vetra.

Ak sa naraz používa niekoľko pecí, alebo krbov, musíte zabezpečiť dostatočný prístup vzduchu.

POKIAL MASTENCOVÁ PEC NEMÁ SPRÁVNY ŤAH, ALEBO Z NICH VYCHÁDZA DYM

- Vypnite ventilačný systém a digestor.
- Skontrolujte, či je otvorená škrtiaca klapka
- Otvorte dvere, alebo okno na izbe
- Otvorte škáru na dvierkach ohniska
- Skontrolujte, či nie sú blokované otvory medzi ohniskovými panelmi.
- V prípade externého prívodu vzduchu skontrolujte, či je otvorený externý prívod vzduchu, aj mimo domu.

Ak tieto opatrenia nepomôžu, obráťte sa na kominára, alebo autorizovaného Tulikivi predajcu.

AK SA V KOMÍNE ZAPÁLIA SADZE

- Zatvorte regulátor vzduchu.
- Majte zatvorené dvere na peci.
- Kontaktujte bezpodmienečne najbližších požiarnikov, aj keď sadze už vyhasli.
- Nepokúšajte sa zhasiť oheň vodou.
- Po požiari v komíne musí kominár skontrolovať mastencovú pec aj ťah vzduchu pred ďalším kúrením.

